

令和5年度 第76回練馬区民体育大会

第54回

空手道競技大会

2023年11月12日(日)

練馬区光が丘体育館

主催：練馬区／公益社団法人 練馬区体育協会

主管：練馬区空手道連盟

KARATE



Time Table

	1コート	2コート	3コート	4コート	5コート	
	9:30~9:50 開会式 式典					
9:50						9:50
10:00	⑧小学4年生男子形 全員 決勝まで 3位2名まで表彰	③小学3,4年生女子形 全員 決勝まで 3位2名まで表彰	①幼児形 全員 決勝まで 3位2名まで表彰	②小学1,2年生女子形 全員 決勝まで 3位2名まで表彰	⑥小学1年生男子形 全員 決勝まで 3位2名まで表彰	10:00
:10						:10
:20						:20
:30	④小学5,6年生女子形 全員 決勝まで 3位2名まで表彰	⑥小学2年生男子形 3位2名まで表彰 1~12	13~24 3コートで決勝	⑦小学3年生男子形 3位2名まで表彰 1~15	16~30 5コートで決勝	:30
:40						:40
:50						:50
11:00	⑳一般 団体形 優勝のみ表彰	㉓小学3,4年生 女子組手 全員 決勝まで 3位2名まで表彰	㉑幼児組手 全員 決勝まで 3位2名まで表彰	㉒小学1,2年生女子組手 全員 決勝まで 3位2名まで表彰	㉕小学1年生男子組手 全員 決勝まで 3位2名まで表彰	11:00
:10						:10
:20	㉘小学4年生男子組手 全員 決勝まで 3位2名まで表彰					:20
:30						:30
:40		㉙小学2年生男子組手 3位2名まで表彰 1~11 2コートで決勝	12~22	㉗小学3年生男子組手 3位2名まで表彰 1~13 4コートで決勝	14~27	:40
:50						:50
12:00						12:00
:10						:10
13:00						13:00
:10	⑩一般男子有段形 全員 決勝まで 3位2名まで表彰	⑲小学生 団体形 1~4 決勝は2コートで	5~8	⑬小学1,2年生男子組手 全員 決勝まで 3位2名まで表彰	⑭小学5,6年生 女子組手 全員 決勝まで 3位2名まで表彰	:10
:20						:20
:30						:30
:40	⑩小学6年生男子形 全員 決勝まで 3位2名まで表彰	⑪女子形 全員 決勝まで 3位2名まで表彰	⑬小学1,2年生女子形 全員 決勝まで 3位2名まで表彰	⑭一般男子有級形 全員 決勝まで 3位2名まで表彰	⑪中学女子形 全員 決勝まで 3位2名まで表彰	:40
:50						:50
14:00	㉘一般男子有段組手 全員 決勝まで 3位2名まで表彰	⑨小学5年生男子形 3位2名まで表彰 1~13	14~25	⑬少年男子形 準優勝まで表彰	⑫中学生男子形 全員 決勝まで 3位2名まで表彰	14:00
:10						:10
:20		14:25 2コートで決勝	14:20	14:15		:20
:30				㉞小学1,2年生男子組手 全員 決勝まで 3位2名まで表彰	14:30	:30
:40		⑪女子組手 全員 決勝まで 3位2名まで表彰	⑮小学1,2年生女子組手 全員 決勝まで 3位2名まで表彰		14:35 ⑪中学女子組手 全員 決勝まで 準優勝まで表彰	:40
:50	㉙小学6年生男子組手 全員 決勝まで 3位2名まで表彰	14:50	14:50		14:50	:50
15:00		㉚小学5年生男子組手 3位2名まで表彰 1~12	13~24 3コートで決勝	⑭一般男子有級組手 全員 決勝まで 3位2名まで表彰	⑫中学男子組手 全員 決勝まで 3位2名まで表彰	15:00
:10						:10
:20	㉛少年男子組手 準優勝まで表彰	15:30	15:35			:20
:30	⑭一般男子 団体組手 全チーム 決勝まで 準優勝まで表彰	15:35	15:40			:30
:40		⑲小学生 団体組手 3位2チームまで表彰 1~4 2コートで決勝	5~8			:40
:50						:50
16:00						16:00
:10		16:10	16:05			:20

進行は状況により変わります。特に昼前後の競技の選手は、余裕をもって準備してください。

令和5年度 第76回練馬区民体育大会 第54回空手道競技大会

2023年11月12日(日) 練馬区立 光が丘体育館



形

Kata

(1)幼児(年中・年長のみ) 形	8
(2)小学1、2年生女子 形	8
(3)小学3、4年生女子 形	10
(4)小学5、6年生女子 形	10
(5)小学1年生男子 形	12
(6)小学2年生男子 形	12
(7)小学3年生男子 形	14
(8)小学4年生男子 形	14
(9)小学5年生男子 形	16
(10)小学6年生男子 形	16
(11)中学生女子 形	18
(12)中学生男子 形	18
(13)少年男子 形	20
(14)一般男子有級 形	20
(15)シニア女子(35歳以上) 形	20
(16)シニア男子(40歳以上) 形	22
(17)女子(少年女子以上) 形	22
(18)一般男子有段 形	22
(19)小学生 団体形	24
(20)一般 団体形	24



組手

Kumite

(21)幼児(年中・年長のみ) 組手	9
(22)小学1、2年生女子 組手	9
(23)小学3、4年生女子 組手	11
(24)小学5、6年生女子 組手	11
(25)小学1年生男子 組手	13
(26)小学2年生男子 組手	13
(27)小学3年生男子 組手	15
(28)小学4年生男子 組手	15
(29)小学5年生男子 組手	17
(30)小学6年生男子 組手	17
(31)中学生女子 組手	19
(32)中学生男子 組手	19
(33)少年男子 組手	21
(34)一般男子有級 組手	21
(35)シニア女子(35歳以上) 組手	21
(36)シニア男子(40歳以上) 組手	23
(37)女子(少年女子以上) 組手	23
(38)一般男子有段 組手	23
(39)小学生 団体組手	25
(40)一般男子 団体組手	25

選手一覧(ふりがな付)	26
練馬区連 構成団体	28
競技規定一覧表	29
東京2025デフリンピック	30

幼児・小学1年生・小学2年生の親御さん(1名)は、アリーナにて選手のサポート(武具の管理・装着・赤青の誘導)をお願いします。

○区民体育大会 大会役員

会 長	練 馬 区 長	前 川 燿 男
顧 問	練 馬 区 議 会 議 長	田 中 よ し ゆ き
顧 問	練 馬 区 議 会 副 議 長	酒 井 妙 子
顧 問	公益社団法人練馬区体育協会会長	高 橋 和 実
顧 問	練 馬 区 教 育 委 員 会 教 育 長	堀 和 夫
副 会 長	練 馬 区 地 域 文 化 部 長	小 金 井 靖
副 会 長	公益社団法人練馬区体育協会副会長	横 山 茂 樹
副 会 長	公益社団法人練馬区体育協会副会長	大 野 正 次
副 会 長	公益社団法人練馬区体育協会副会長	真 田 玉 雄
参 与	練 馬 区 空 手 道 連 盟 会 長	横 瀬 幸 男
委 員 長	練 馬 区 ス ポ ー ツ 振 興 課 長	牧 山 正 和
副 委 員 長	公益社団法人練馬区体育協会代表理事	志 村 雅

○競技会役員

空手道連盟名誉会長	生沼 剛			
空手道連盟会長	横瀬 幸男			
空手道連盟副会長	佐々木裕兒	新井 敏仁		
特別顧問	高橋 和実			
常任相談役	菅原 一秀	辻 誠心		
参与	池田満喜子	千野 春仁		
競技会委員長	守田 俊介			
競技会副委員長	ゴルバニ マジッド	土屋 貴司		
競技会委員	大深健一郎	高瀬 竜一	高橋 朋子	土佐樹誉彦
競技会実行委員長	前川 敦史			
競技会副実行委員長	高瀬 由夏			
競技会実行委員	青木 孝之	赤坂 紀子	小木曾 聡	木村 秀雄
	小林 幸彦	鈴木 浩之	田端 将之	野上 昭宏
	山崎由美子			

○競技会審判団 (五十音順)

特別招待審判員

【埼玉県空手道連盟】	大村 久志	崔 慧英	橋本 洋平	馬場 裕行
	濱島エイ子	人見 東吾		
【千葉県空手道連盟】	阿部 秋義	宮武 正樹		
【実業団空手道連盟】	丹野 宣徳			
【(-社)東京都空手道連盟】	市川 祐子	上杉 一史	太田 真	大辺 義直
	岡本 剛志	柄澤 紀子	柄澤 宗徳	小林甲子夫
	柴田 諭志	柴田 健志	末吉 潤	鈴木 良東
	高松 栄一	竹丸 幸作	田邊 礼子	手島 裕之
	出本 伊織	中村 憲治	福元 一秀	藤野 弘之
	藤本 豪	細川万寿夫	柳沢 義昭	山崎 文男
	吉岡 郁典			
競技会審判長	田端 将之			
コート幹事長	青木 孝之			
コート幹事	鈴木 浩之	陶山可奈子	生井 将雄	野上 昭宏
	池田 昌史			

○競技会実行委員

本部・接待	朋心会の皆さん
受付・案内	練剛会の皆さん
式典・表彰	貴翔道場の皆さん
第1コート	拳心会の皆さん
第2コート	日新館の皆さん
第3コート	練剛会の皆さん
第4コート	ゴルバニ塾の皆さん
第5コート	絆道場の皆さん
集 計	武徳会の皆さん
選手係	武徳会の皆さん／日大の皆さん
場内外整理	絆道場の皆さん
救 護	ゴルバニ塾の皆さん
駐車場・駐輪場	日新館の皆さん

筆 耕	伊藤孝三郎	勝良ひとみ
ドクター（練剛会）	藤田 芳史	羽賀義比古 他
進行・放送	土屋 貴司	高瀬 由夏 前川 敦史
表彰統括	木村 秀雄	小林 幸彦
入場	高瀬 由夏	
計時・記録統括	青木 孝之	
写 真（日大）	青木 高康	他



本日は早朝よりありがとうございます。
練馬大会は各団体お手伝いのスタッフの皆様方の多大なるご協力の上に成り立っております。
この場をお借りしまして厚く御礼申し上げます。

練馬区空手道連盟役員一同

○競技会次第

- I 開会式 / 式典 9:30 役員・選手整列 (選手は自分の試合が行われるコートに9:15までに集合)
1. 礼 式
 2. 国歌斉唱
 3. 開会宣言 守田俊介 競技会委員長
 4. 主催者挨拶 志村 雅 公益社団法人 練馬区体育協会 代表理事
 5. 会長挨拶 横瀬幸男 練馬区空手道連盟会長
 6. 来賓祝辞
 7. 来賓紹介
 10. 競技上の注意 田端将之 競技会審判長
 11. 運営上の注意 前川敦史 競技会実行委員長
 12. 選手宣誓 陶山^{すやまらん}嵐選手(武徳会)令和4年度一般男子有段組手優勝
- II 競技(午前) 9:50 各コート準備完了次第 競技開始 (一斉スタートはしません)
- 《昼食・休憩》
- III 競技(午後) 13:00 ~各々競技開始
- IV 閉会式 17:00 1. 役員・選手入場
- 17:10 3. 閉会宣言 新井敏仁 練馬区空手道連盟副会長
4. 役員・選手退場

ゴミは必ず持ち帰るようお願いします。

賞状は大会終了後、各団体代表者に渡します。

試合のタイムテーブルは変更になる場合がございます。昼前後の競技の選手は特に注意して下さい。

審判長より選手のみなさまへ！

本大会には耳が不自由な聴覚障害者の選手も参加しています。目印として左肩にマーク・帯に黄色いリボンを下げています。この印を付けた選手と対戦する時には、ヤメの合図が解らない事が有りますので選手諸君はご配慮頂きます様宜しくお願い致します。

選手諸君は日頃の稽古の成果を遺憾無く発揮し、勝っても負けても悔いの無い試合を心掛けて下さい。空手道は身体的接触の多い競技であります。選手諸君は、武道精神に乗っ取り対戦相手に敬意を払い、「怪我をしないさせない」を前提に競技に挑んで下さい。選手諸君のご健闘を祈念致します。

競技会審判長 田端将之

○コート表

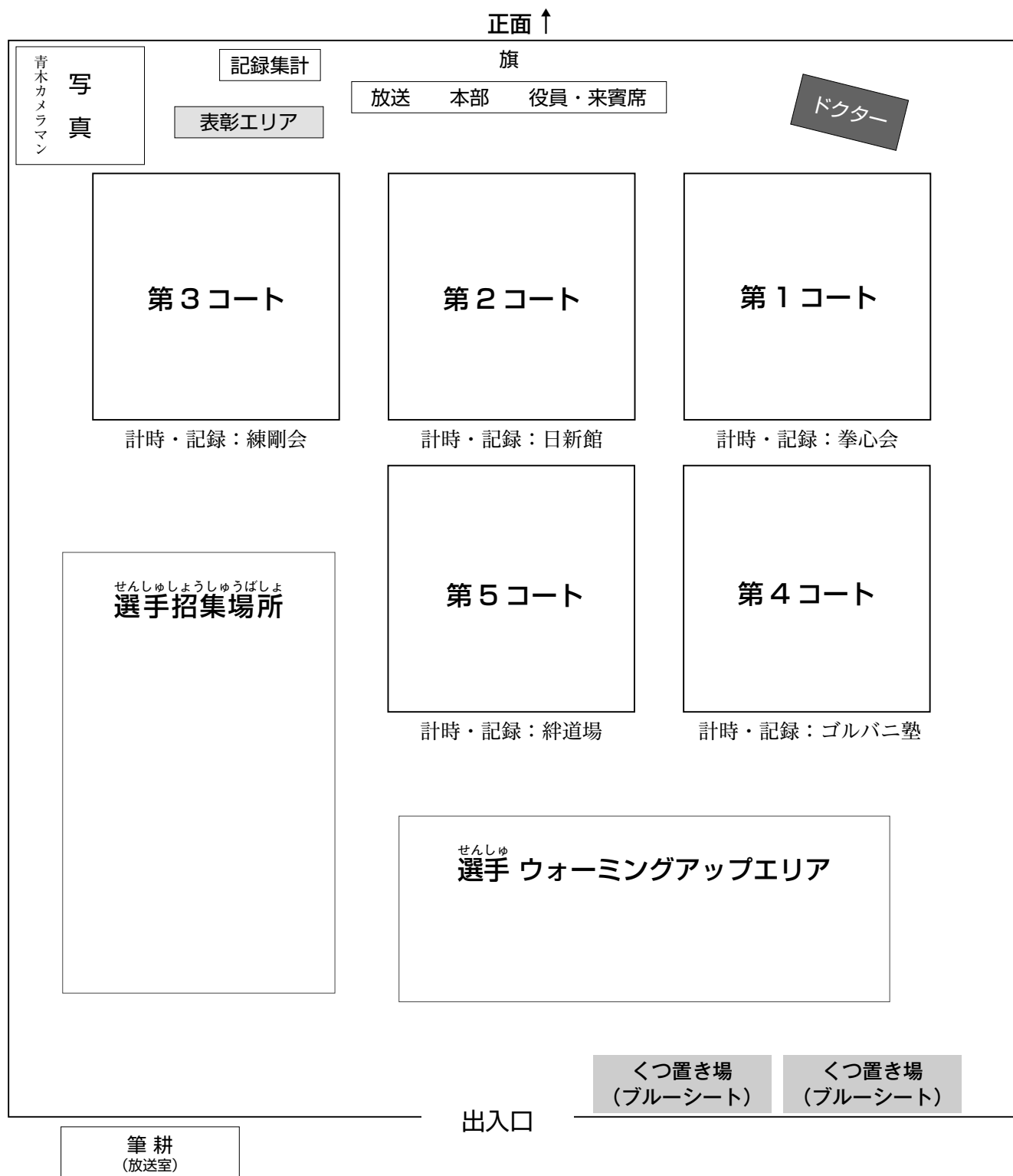

練馬区空手道連盟からのお願い

- 会場内（アリーナ）へは役員・審判・係員・選手以外は入れません。応援は観客席でお願いします。
- アリーナから出るときは必ずくつをはいて移動して下さい。裸足厳禁！！
- 靴はブルーシートの上にきちんと整理しておいて下さい。
- 近年、武具の忘れ物がとて多くなっています。武具には必ず名前を書いて下さい。
- 一人でも多くの方に座って観戦頂くために、シートを敷いての場所取りは絶対におやめください。
- ゴミは必ず各自でお持ち帰り下さい。

○大会記録

種目名	優勝	準優勝	三位	
(1) 幼児(年中・年長のみ) 形				
(2) 小学1、2年生女子 形				
(3) 小学3、4年生女子 形				
(4) 小学5、6年生女子 形				
(5) 小学1年生男子 形				
(6) 小学2年生男子 形				
(7) 小学3年生男子 形				
(8) 小学4年生男子 形				
(9) 小学5年生男子 形				
(10) 小学6年生男子 形				
(11) 中学生女子 形				
(12) 中学生男子 形				
(13) 少年男子 形				
(14) 一般男子有級 形				
(15) シニア女子(35歳以上) 形				
(16) シニア男子(40歳以上) 形				
(17) 女子(少年女子以上) 形				
(18) 一般男子有段 形				
(19) 小学生 団体形				
(20) 一般 団体形				

(21) 幼児(年中・年長のみ) 組手				
(22) 小学1、2年生女子 組手				
(23) 小学3、4年生女子 組手				
(24) 小学5、6年生女子 組手				
(25) 小学1年生男子 組手				
(26) 小学2年生男子 組手				
(27) 小学3年生男子 組手				
(28) 小学4年生男子 組手				
(29) 小学5年生男子 組手				
(30) 小学6年生男子 組手				
(31) 中学生女子 組手				
(32) 中学生男子 組手				
(33) 少年男子 組手				
(34) 一般男子有級 組手				
(35) シニア女子(35歳以上) 組手				
(36) シニア男子(40歳以上) 組手				
(37) 女子(少年女子以上) 組手				
(38) 一般男子有段 組手				
(39) 小学生 団体組手				
(40) 一般男子 団体組手				

※表彰人数の規定については本年は例年の大会とは異なる

(1) 幼児(年中・年長のみ)形

3位まで表彰(3位2名)
No.1~12 (第3コート)

幼児・小学1年生・小学2年生の親御さん(1名)は、アリーナにて
選手のサポート(武具の管理・装着・赤青の誘導)をお願いします。

決勝戦まで 第3コート

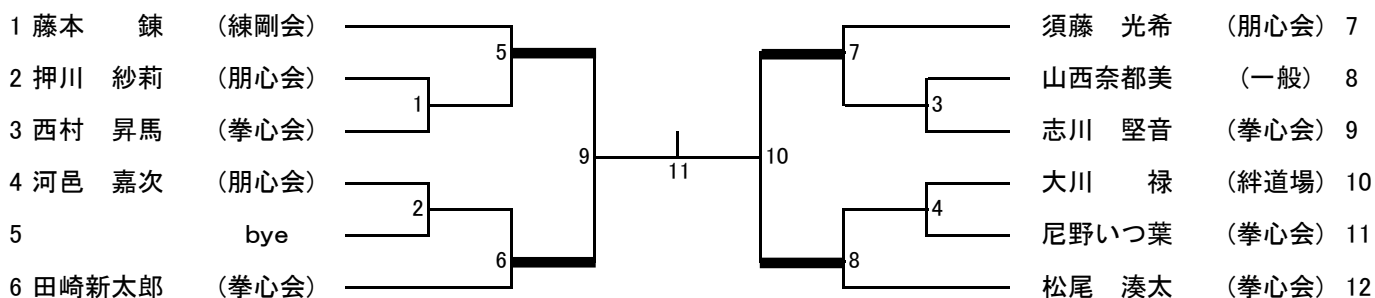

基本形のみとし、決勝まで同じ形でもよい

(2) 小学1、2年生女子 形

3位まで表彰(3位2名)
No.1~11 (第4コート)

幼児・小学1年生・小学2年生の親御さん(1名)は、アリーナにて
選手のサポート(武具の管理・装着・赤青の誘導)をお願いします。

決勝戦まで 第4コート

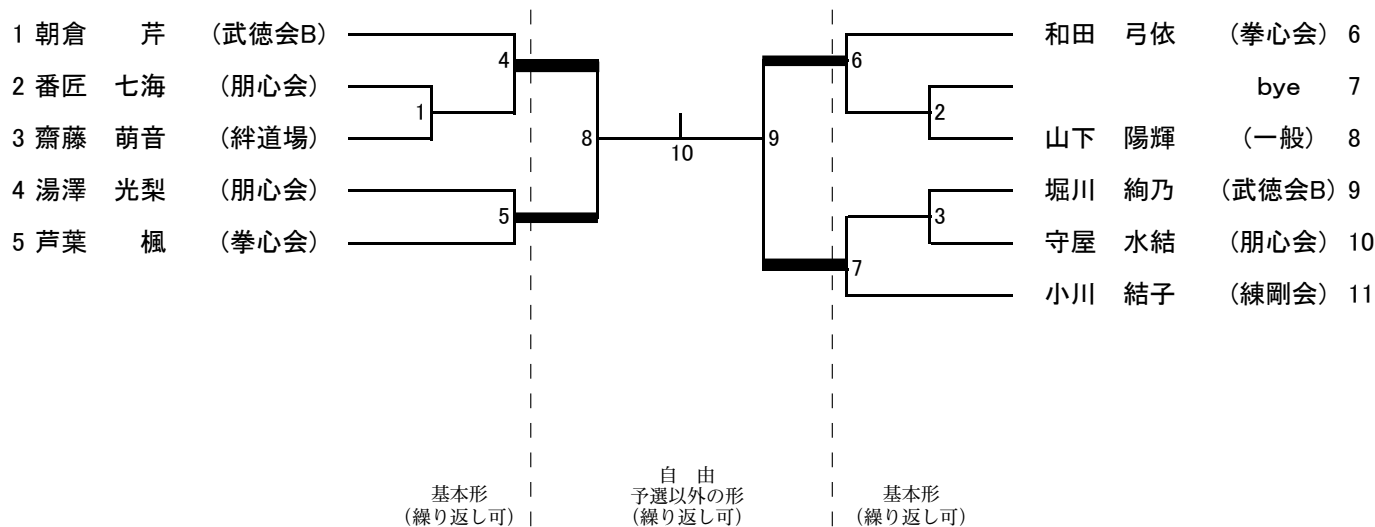

(21) 幼児(年中・年長のみ) 組手

幼児・小学1年生・小学2年生の親御さん(1名)は、アリーナにて選手のサポート(武具の管理・装着・赤青の誘導)をお願いします。

3位まで表彰(3位2名)
No.1~10 (第3コート)
決勝戦まで 第3コート

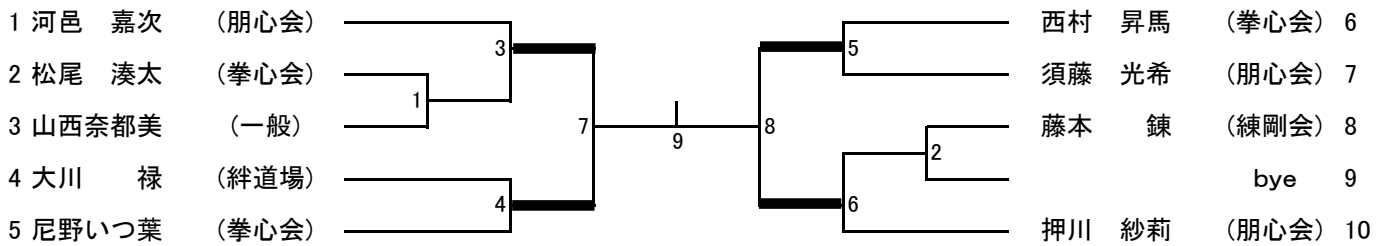

※プログラム掲載ミス

- 2 志川 堅音 (拳心会) 誤
- 2 松尾 湊太 (拳心会) 正

(22) 小学1、2年生女子 組手

幼児・小学1年生・小学2年生の親御さん(1名)は、アリーナにて選手のサポート(武具の管理・装着・赤青の誘導)をお願いします。

3位まで表彰(3位2名)
No.1~11 (第4コート)
決勝戦まで 第4コート

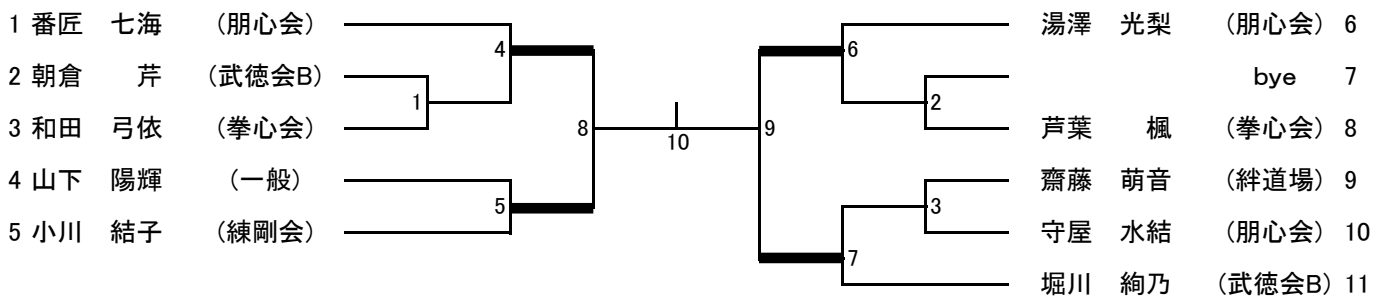

(3)小学3、4年生女子 形

3位まで表彰(3位2名)
No.1~14 (第2コート)

決勝戦まで 第2コート

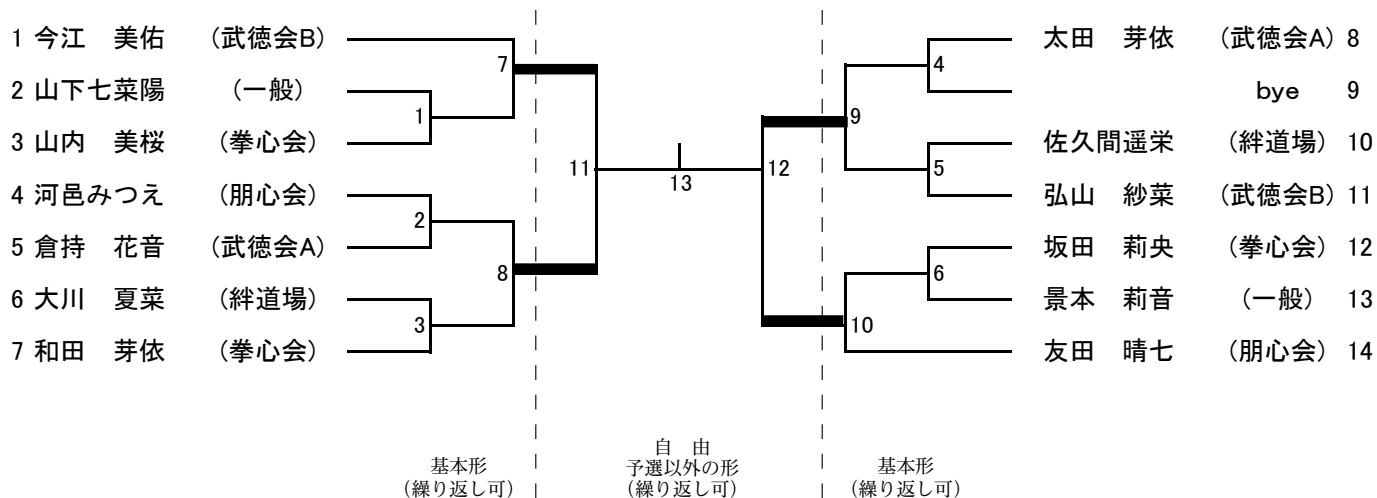

(4)小学5、6年生女子 形

3位まで表彰(3位2名)
No.1~12 (第1コート)

決勝戦まで 第1コート

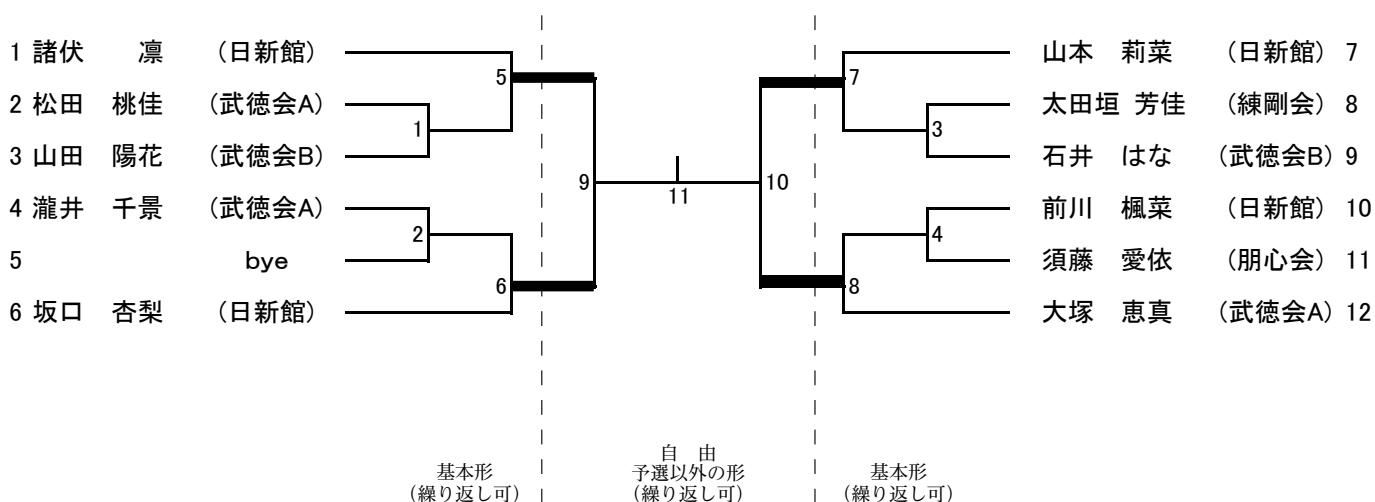

(5)小学1年生男子 形

3位まで表彰(3位2名)

No.1~12 (第5コート)

決勝戦まで 第5コート

幼児・小学1年生・小学2年生の親御さん(1名)は、アリーナにて選手のサポート(武具の管理・装着・赤青の誘導)をお願いします。

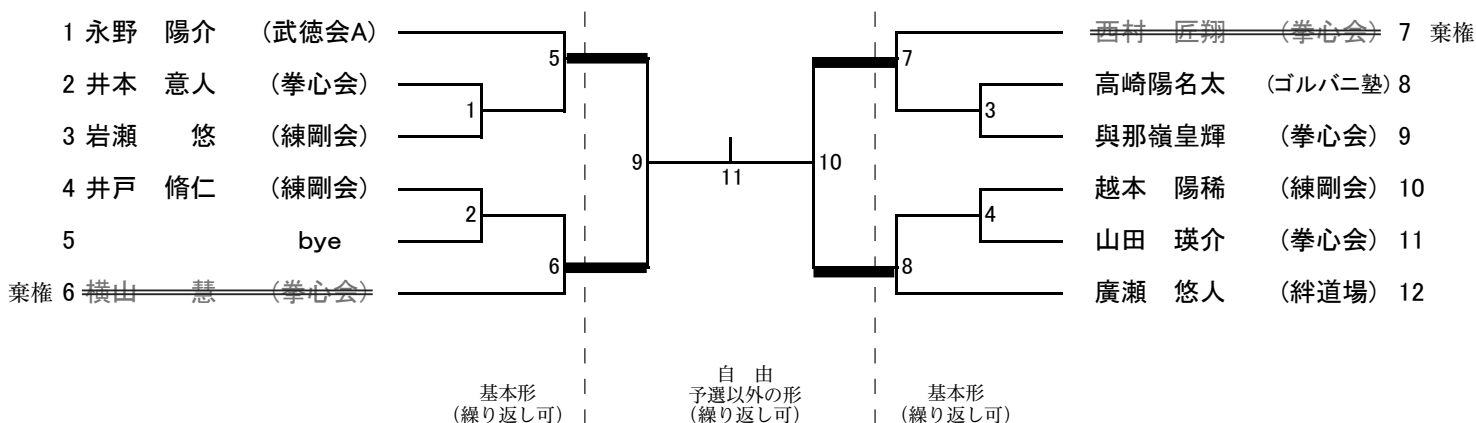

(6)小学2年生男子 形

3位まで表彰(3位2名)

No.1~12 (第2コート)

No.13~24 (第3コート)

決勝戦 3コート

幼児・小学1年生・小学2年生の親御さん(1名)は、アリーナにて選手のサポート(武具の管理・装着・赤青の誘導)をお願いします。

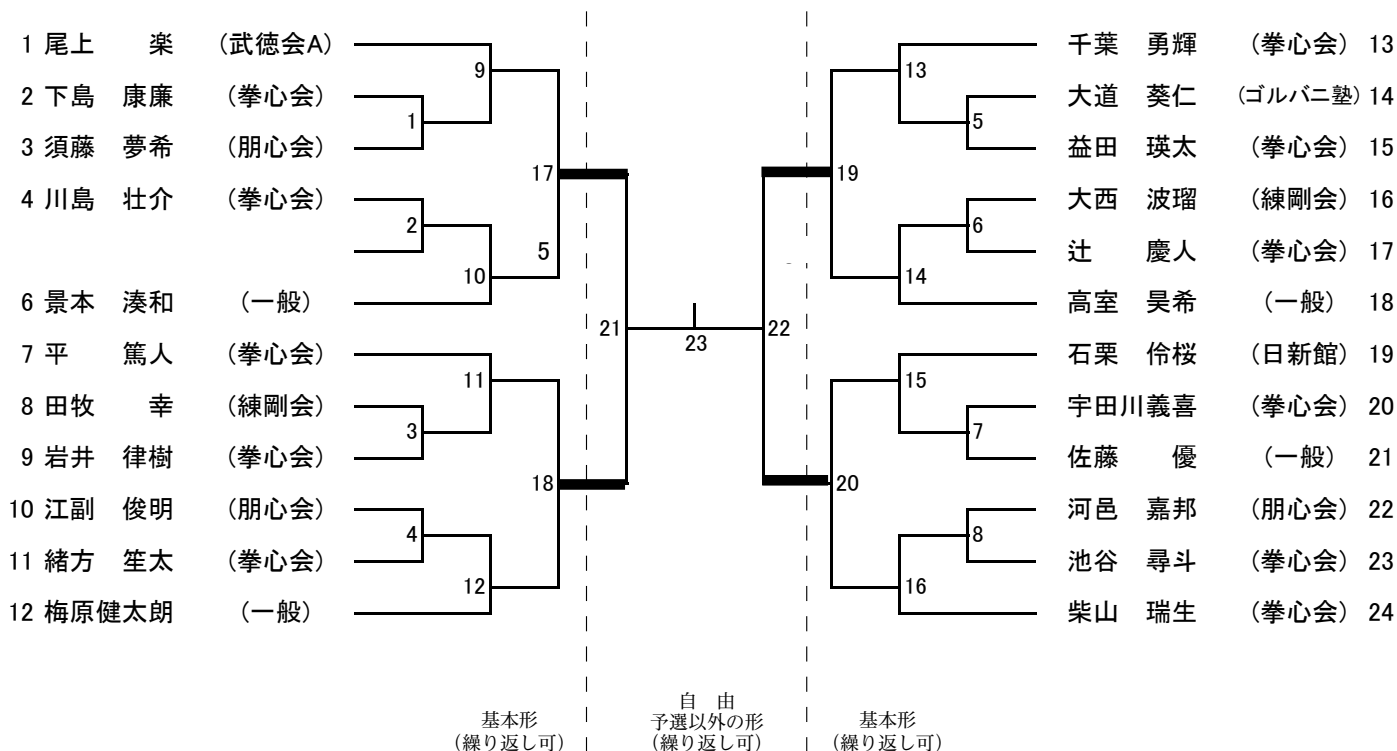

(25) 小学1年生男子 組手

幼児・小学1年生・小学2年生の親御さん(1名)は、アリーナにて選手のサポート(武具の管理・装着・赤青の誘導)をお願いします。

3位まで表彰(3位2名)

No.1~12 (第5コート)

決勝戦まで 第5コート

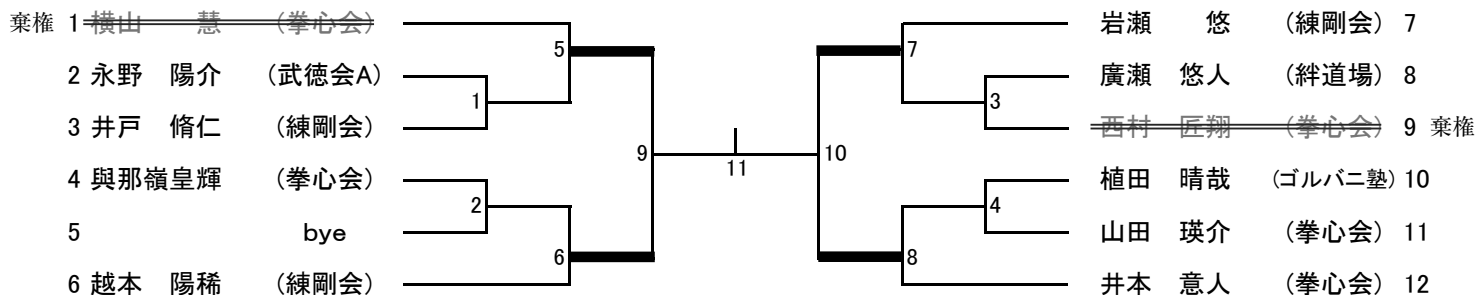

(26) 小学2年生男子 組手

幼児・小学1年生・小学2年生の親御さん(1名)は、アリーナにて選手のサポート(武具の管理・装着・赤青の誘導)をお願いします。

3位まで表彰(3位2名)

No.1~11 (第2コート)

No.12~22 (第3コート)

決勝戦 第2コート

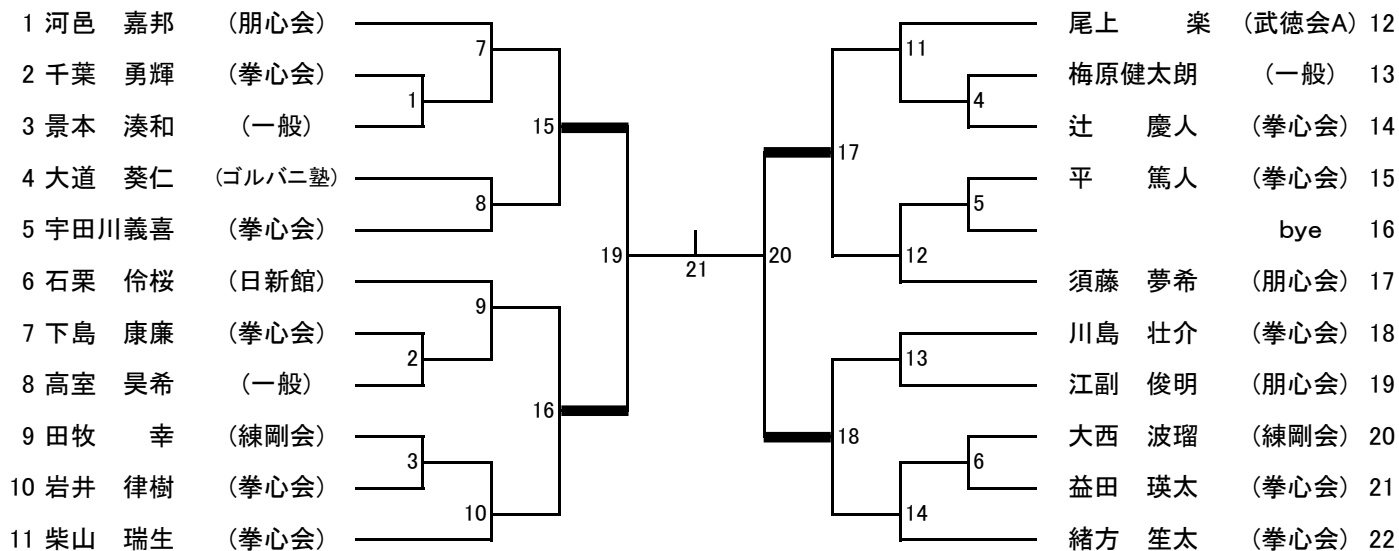

(7)小学3年生男子 形

※修正 No18, No27

3位まで表彰 (3位2名)
No.1~15 (第4コート)
No.16~30 (第5コート)

決勝戦 5コート

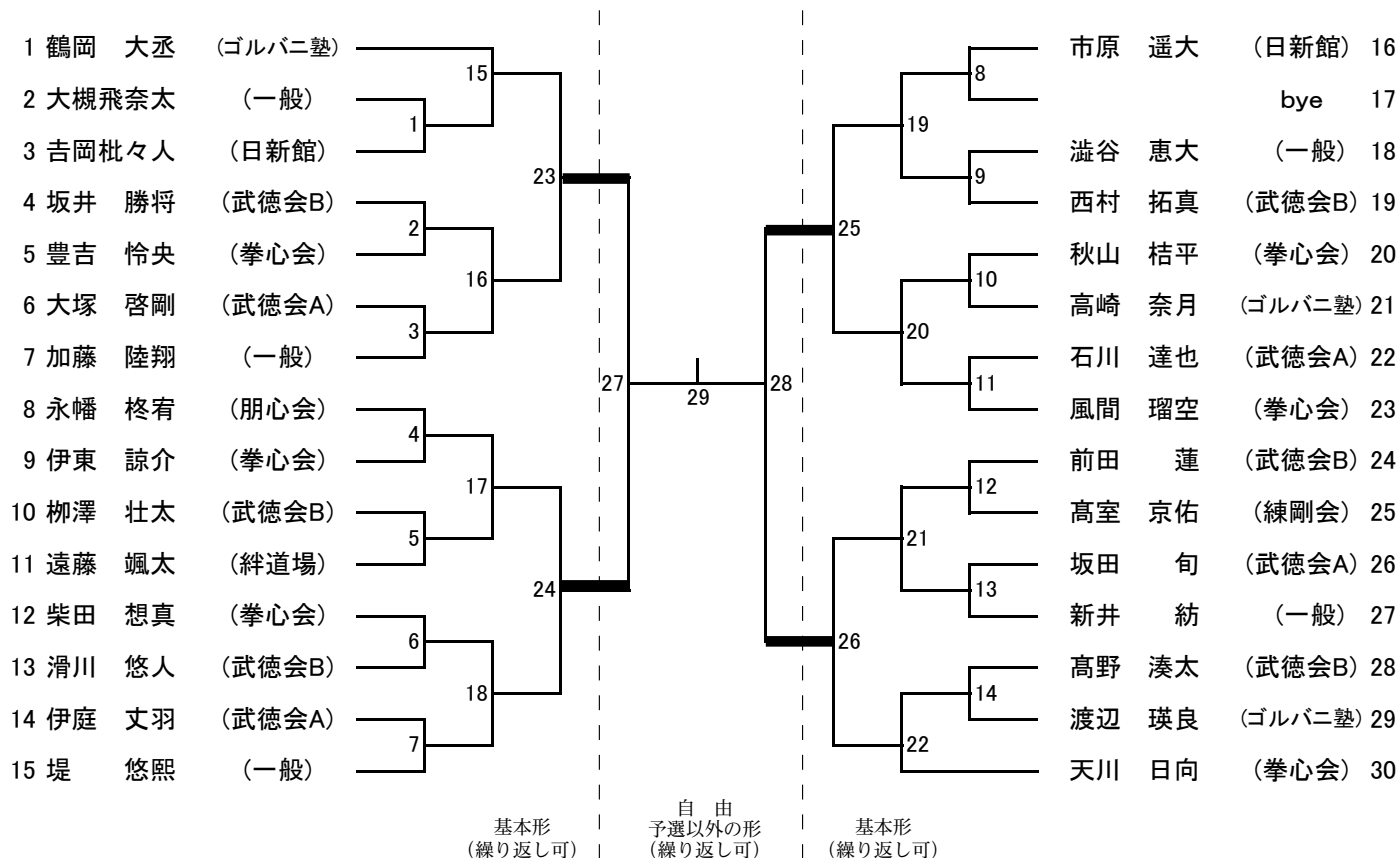

(8)小学4年生男子 形

3位まで表彰 (3位2名)
No.1~17 (第1コート)

決勝戦まで 第1コート

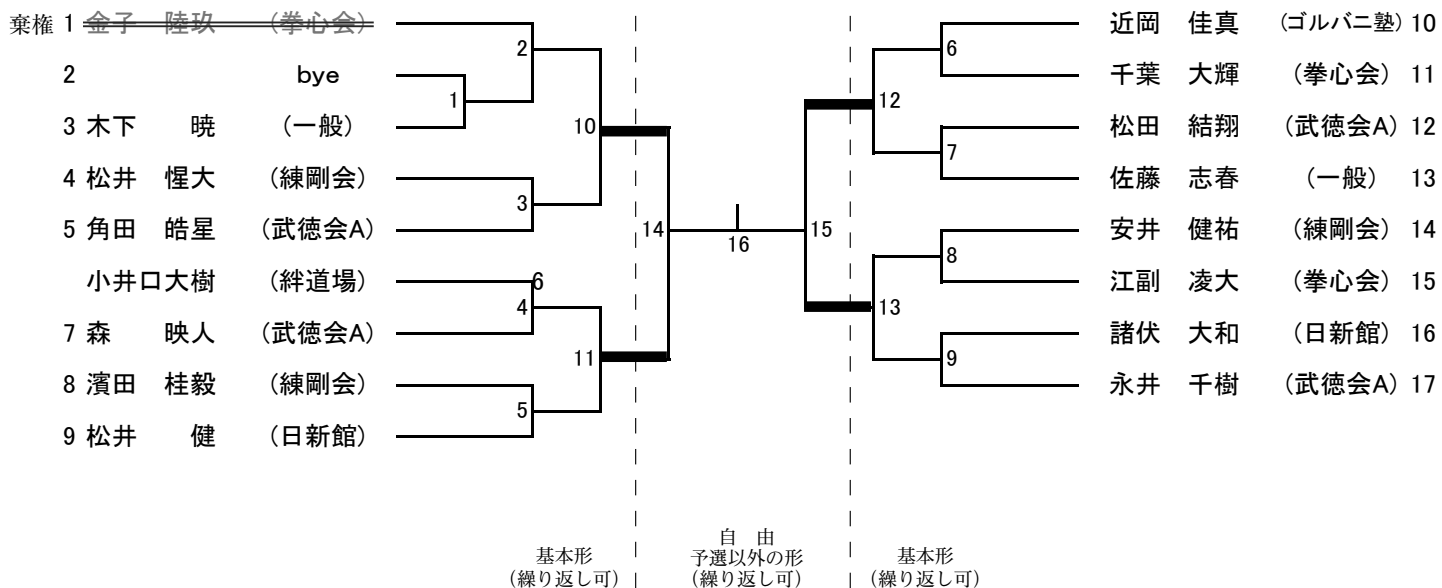

(27) 小学3年生男子 組手

3位まで表彰 (3位2名)
 No.1~13 (第4コート)
 No.14~27 (第5コート)

決勝戦 第4コート

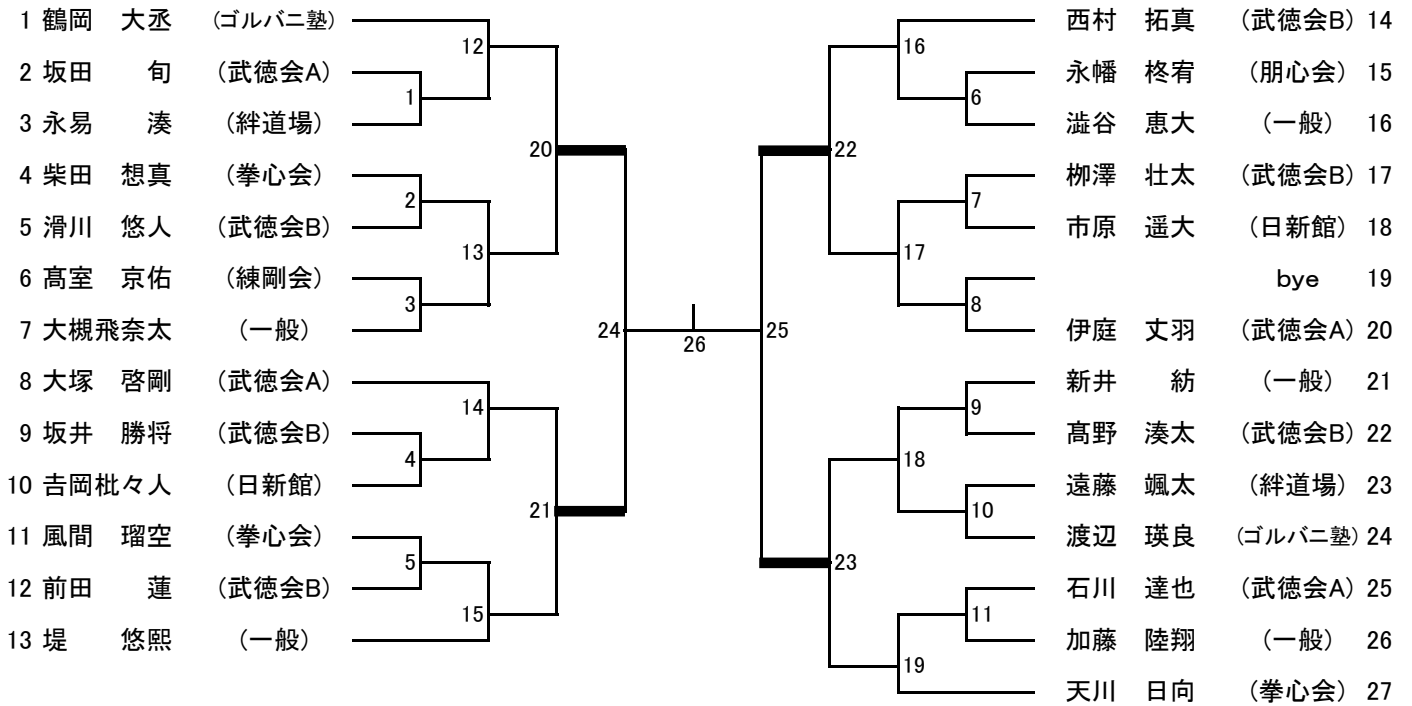

(28) 小学4年生男子 組手

3位まで表彰 (3位2名)
 No.1~18 (第1コート)

決勝戦まで 第1コート

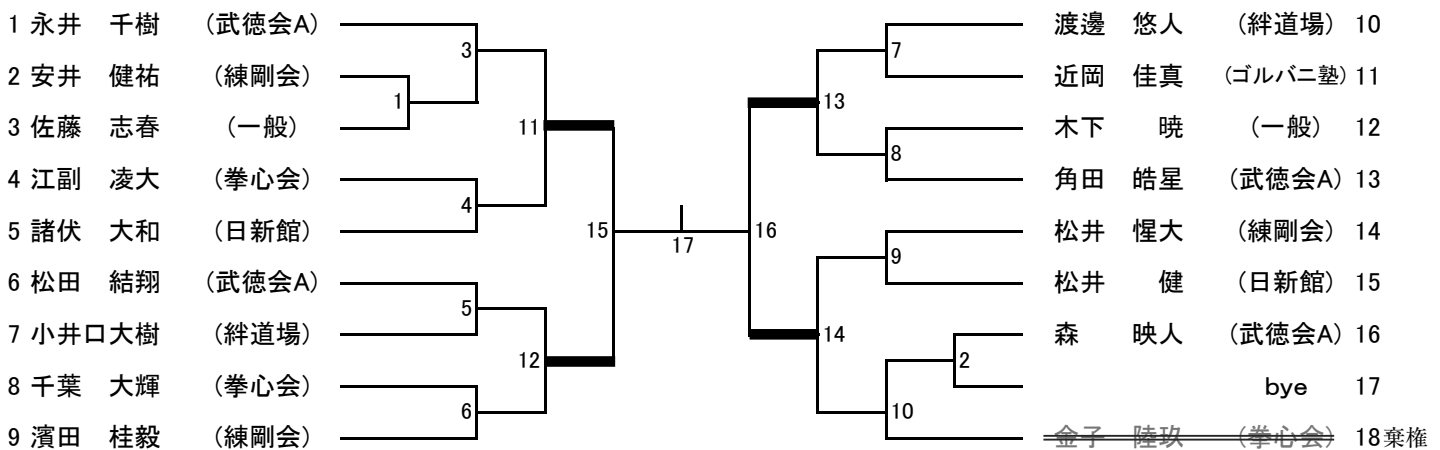

(9)小学5年生男子 形

3位まで表彰(3位2名)

No.1~13 (第2コート)

No.14~25 (第3コート)

決勝戦 2コート

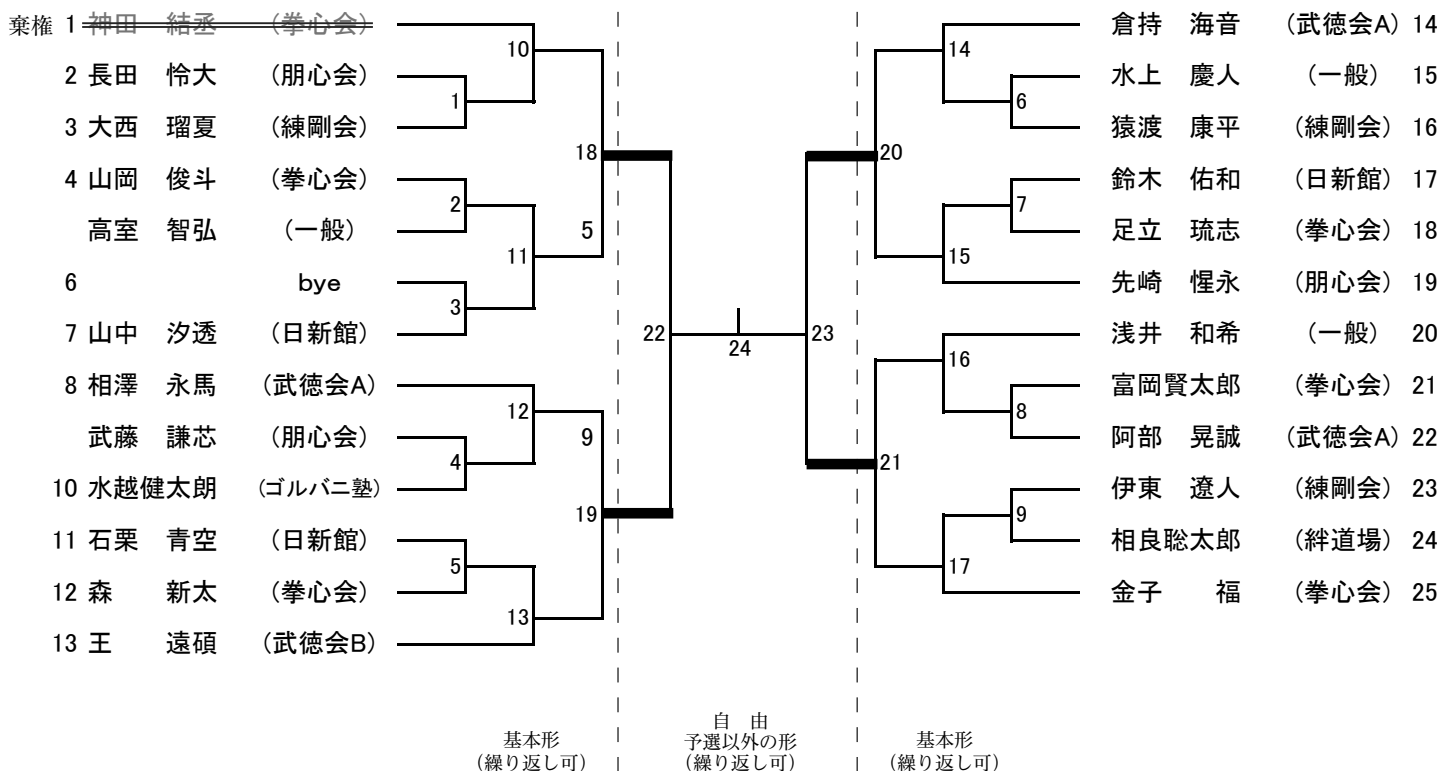

(10)小学6年生男子 形

※修正 No4, No8

3位まで表彰(3位2名)

No.1~10 (第1コート)

決勝戦まで 第1コート

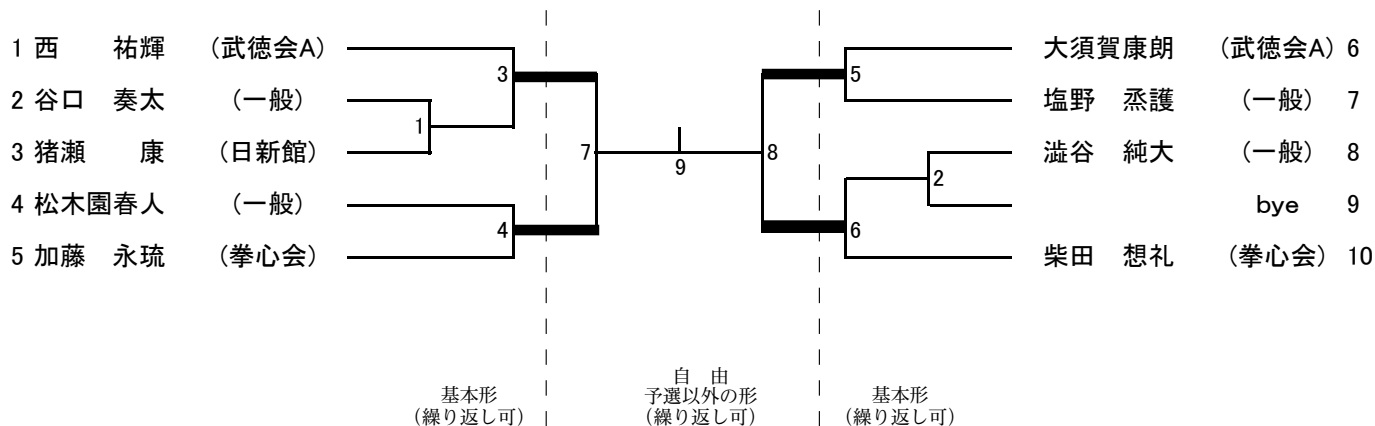

(29) 小学5年生男子 組手

3位まで表彰 (3位2名)
 No.1~12 (第2コート)
 No.13~24 (第3コート)

決勝戦 第3コート

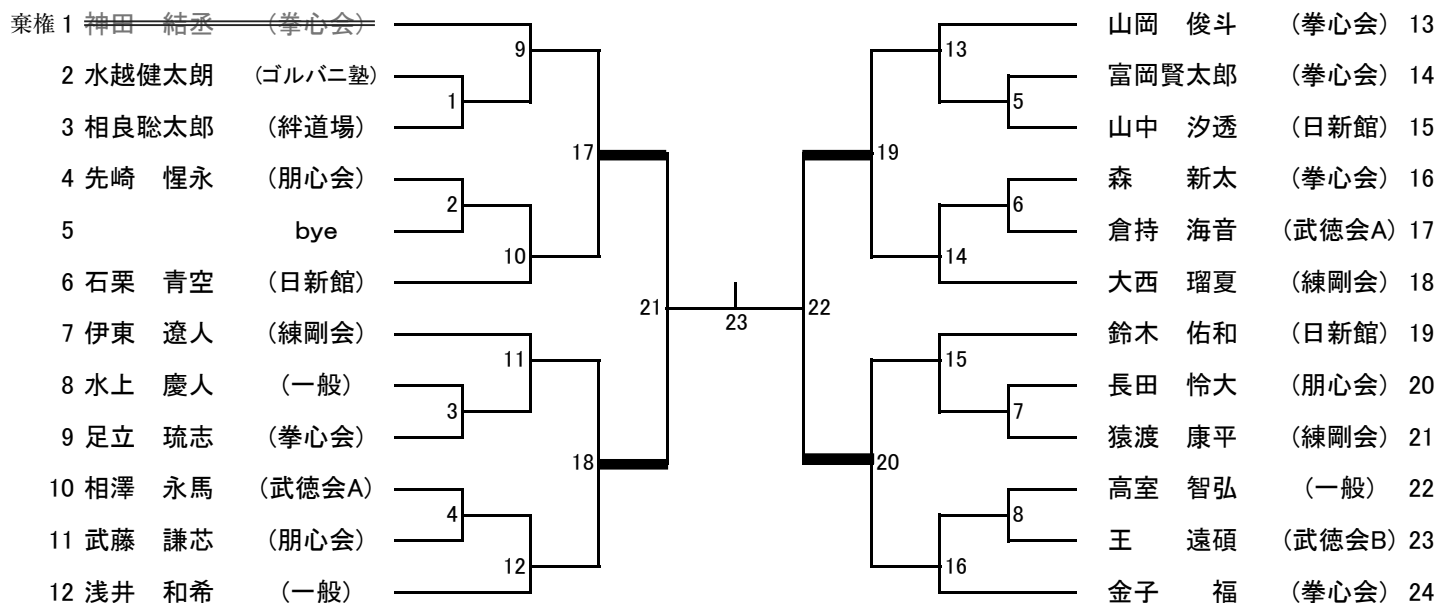

※修正 No4, No9

(30) 小学6年生男子 組手

3位まで表彰 (3位2名)
 No.1~9 (第1コート)

決勝戦まで 第1コート

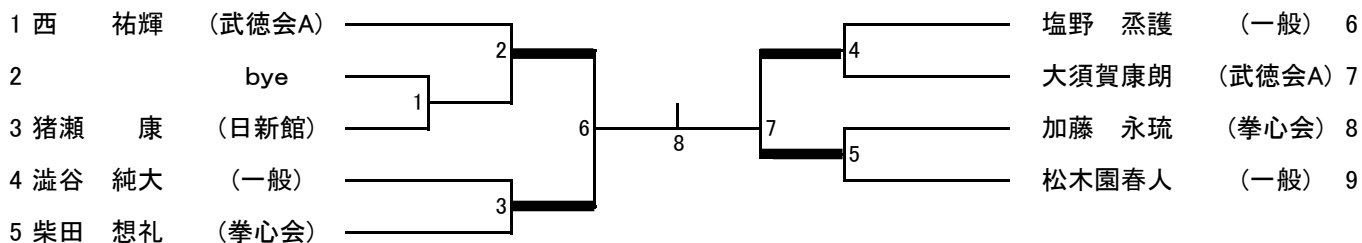

(11)中学生女子 形

3位まで表彰(3位2名)

No.1~8(第5コート)

決勝戦まで 第5コート

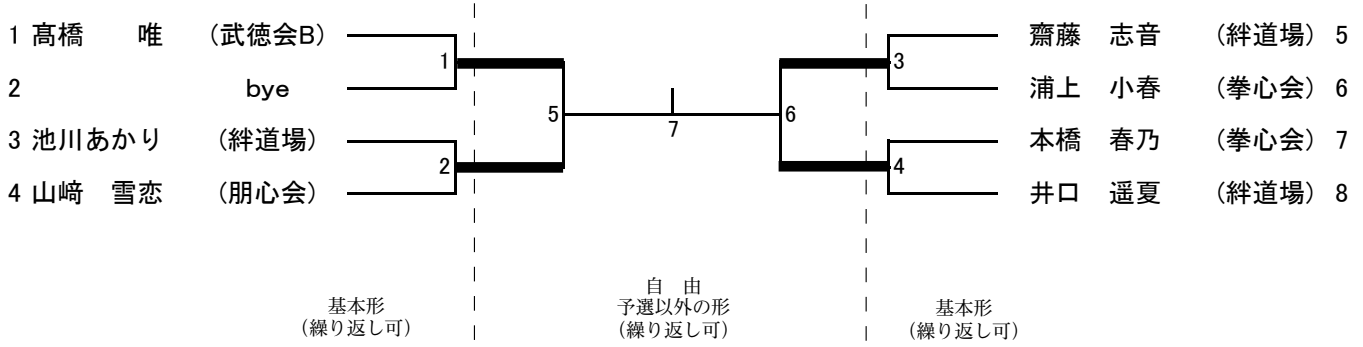

(12)中学生男子 形

3位まで表彰(3位2名)

No.1~19(第5コート)

決勝戦まで 第5コート

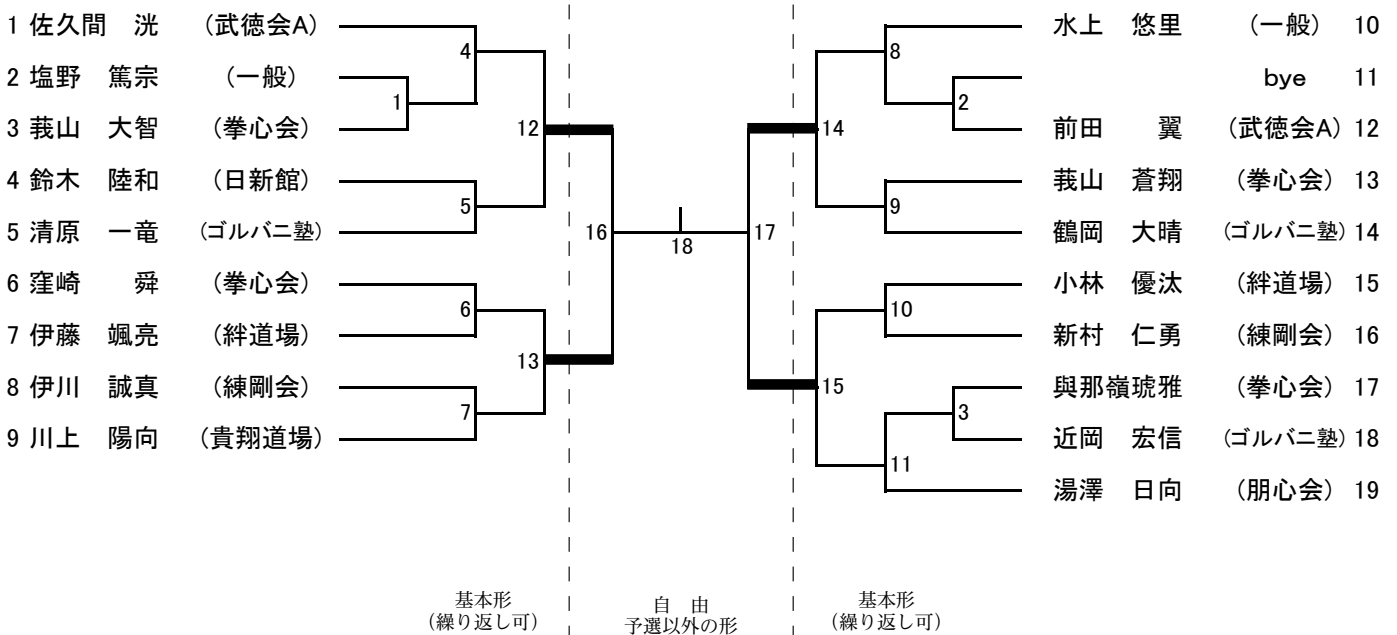

(31) 中学生女子 組手

2位まで表彰
No.1~7 (第5コート)

決勝戦まで 第5コート

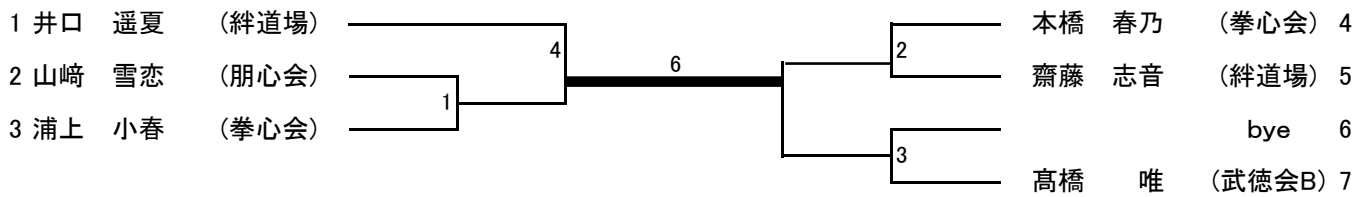

(32) 中学生男子 組手

3位まで表彰 (3位2名)
No.1~18 (第5コート)

決勝戦まで 第5コート

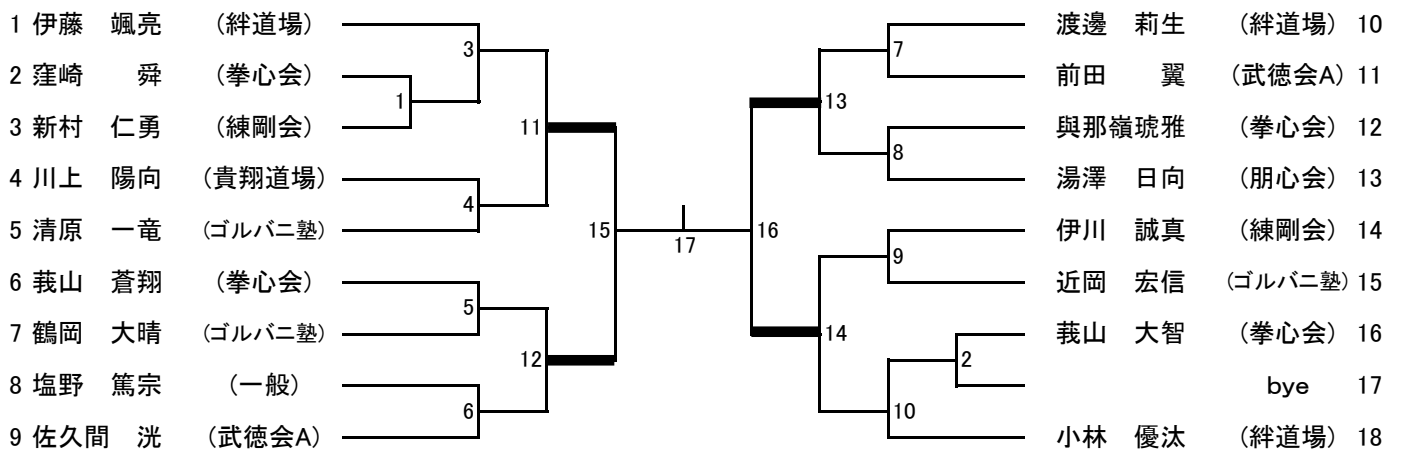

(16) シニア男子(40歳以上)形

3位まで表彰(3位2名)

No.1~12(第4コート)

決勝戦まで 第4コート

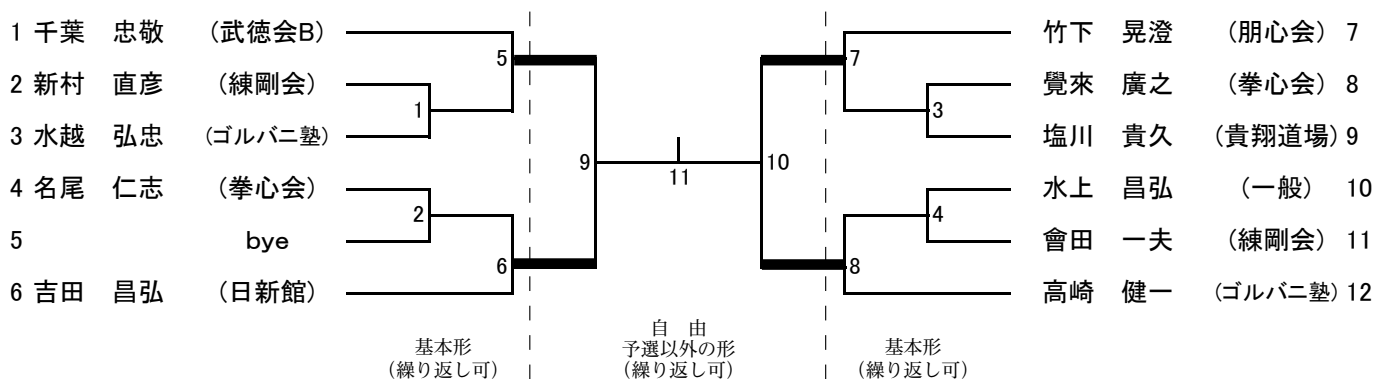

(17) 女子(少年女子以上)形

3位まで表彰(3位2名)

No.1~9(第2コート)

決勝戦まで 第2コート

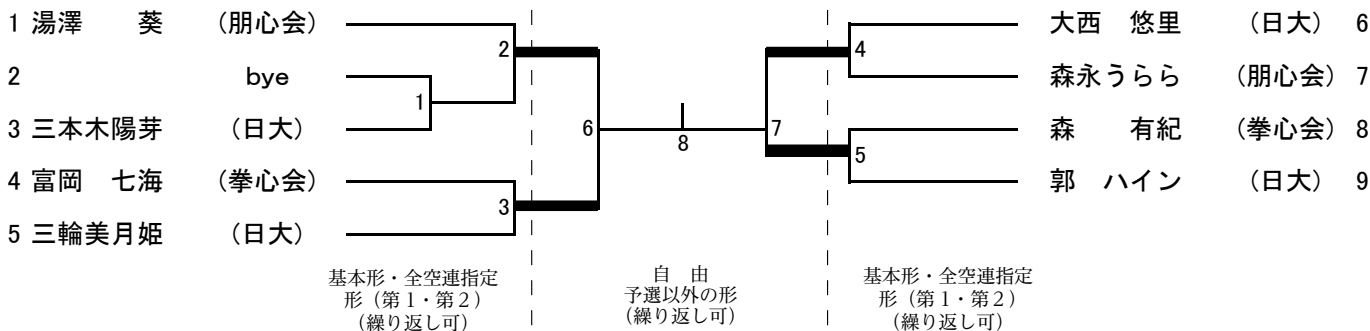

(18) 一般男子有段形

3位まで表彰(3位2名)

No.1~11(第1コート)

決勝戦まで 第1コート

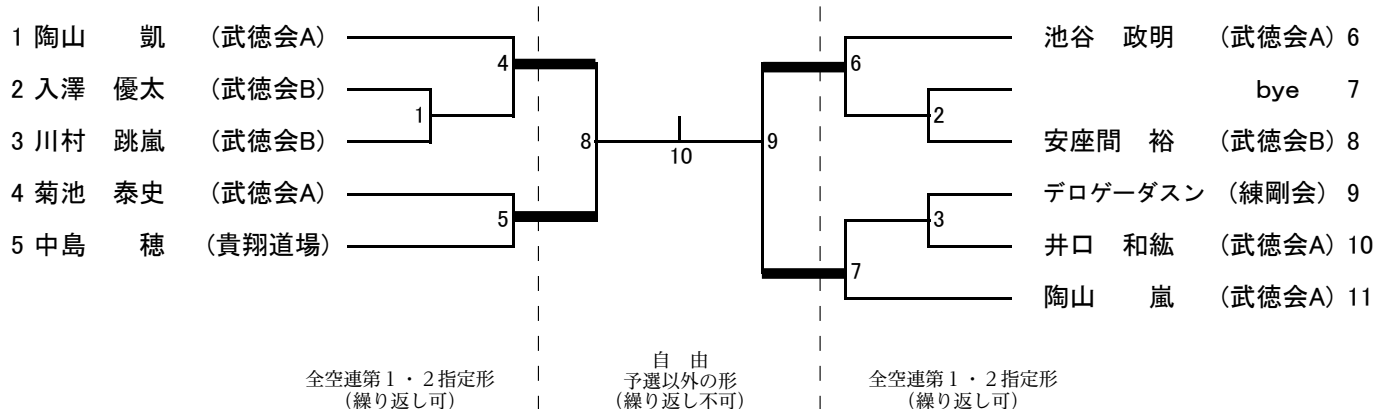

(36) シニア男子(40歳以上)組手

3位まで表彰(3位2名)

No.1~17 (第4コート)

決勝戦まで 第4コート

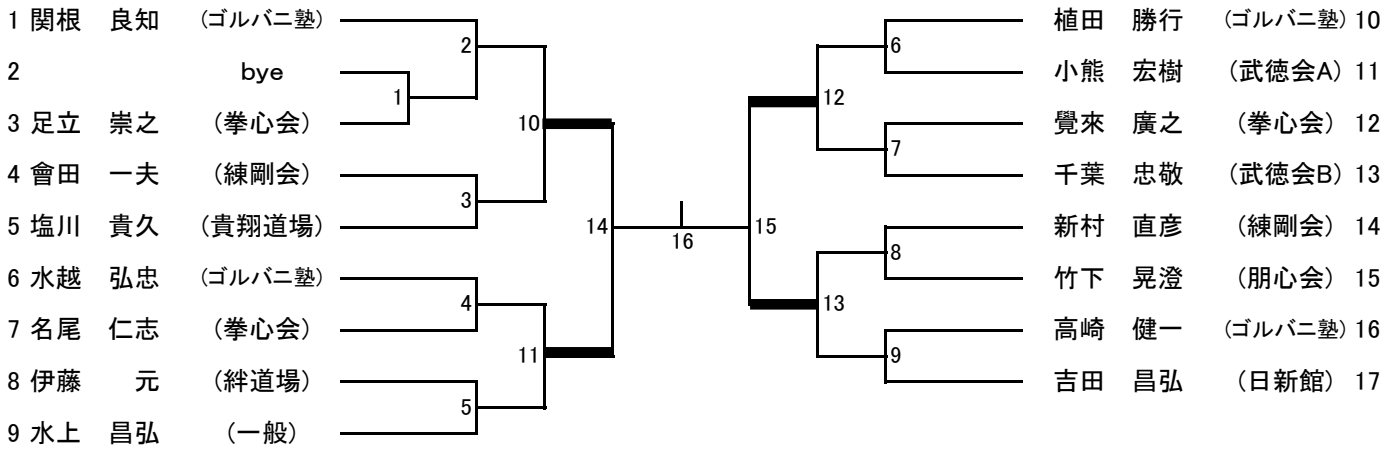

(37) 女子(少年女子以上)組手

3位まで表彰(3位2名)

No.1~8 (第2コート)

決勝戦まで 第2コート

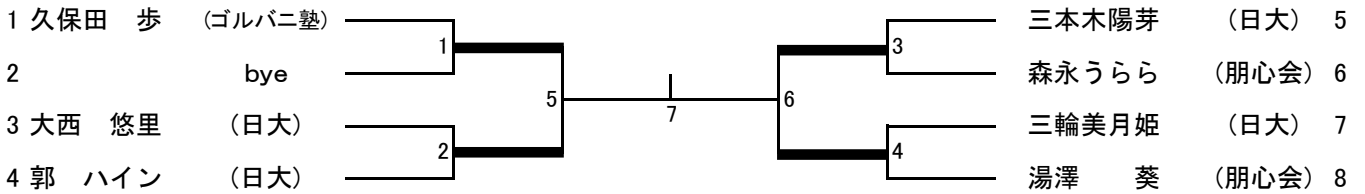

(38) 一般男子有段 組手

3位まで表彰(3位2名)

No.1~13 (第1コート)

決勝戦まで 第1コート

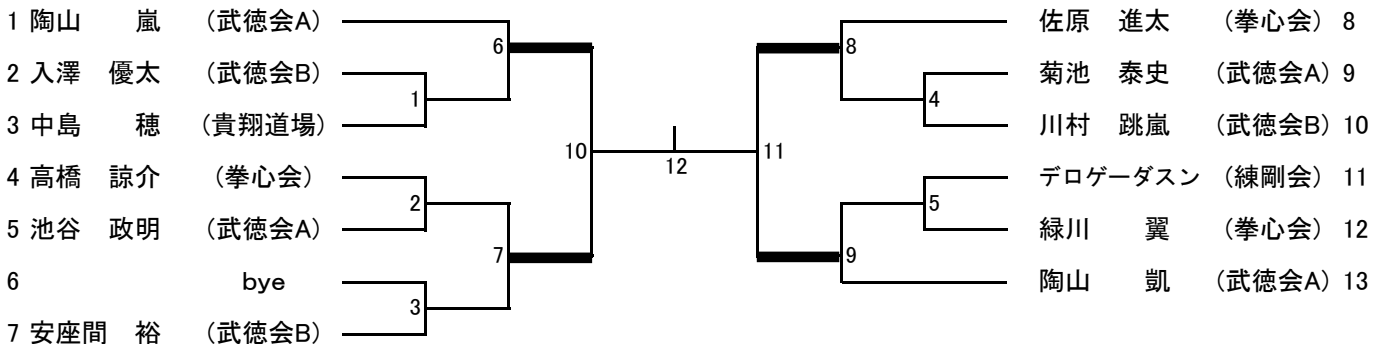

(19) 小学生 団体形

3位まで表彰(3位2チーム)

No.1~4(第2コート)

No.5~8(第3コート)

決勝戦 第2コート

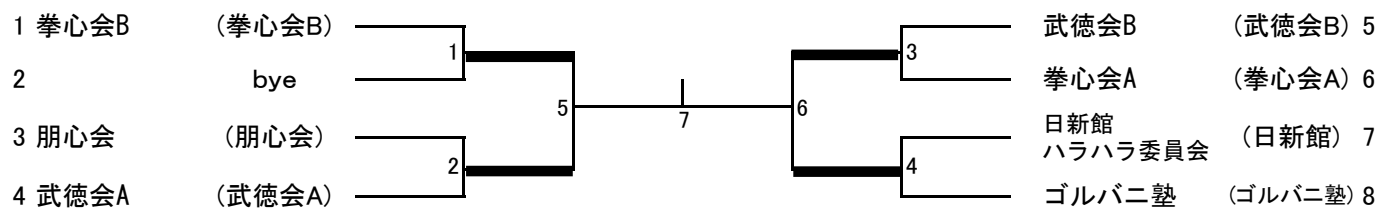

自由形

決勝まで同一形を続けてよい

(20) 一般 団体形

優勝チームのみ表彰

(第1コート)

1 玄武 (武徳会) **—————** 武徳会 (武徳会) 2

自由形

(19) 小学生 団体形			
No.	氏名	フリガナ	チーム名
1	富岡賢太郎	トミオカ ケンタロウ	拳心会 B
	山岡 俊斗	ヤマオカ シュント	
	森 新太	モリアラタ	
3	守屋 水結	モリヤミュ	朋心会
	川邑みつえ	カワムラミツエ	
	友田 晴七	トモダハナ	
4	山田 陽花	ヤマダ ヒナタ	武徳会 A
	弘山 紗菜	ヒロヤマ サナ	
	柳澤 壮太	ヤナギサワ ソウタ	
5	今江 美佑	イマエ ミウ	武徳会 B
	坂田 旬	サカタ シュン	
	西村 拓真	ニシムラ タクマ	
6	金子 福	カネコ フク	拳心会 A
	天川 日向	アマカワ ヒナタ	
	平 篤人	ヒラアツト	
7	山本 莉菜	ヤマモト リナ	日新館ハラハラ委員会
	諸伏 凜	モロフシ リン	
	諸伏 大和	モロフシ ヤマト	
8	水越健太郎	ミズコシ ケンタロウ	ゴルバニ塾
	近岡 佳真	チカオカ ケイシン	
	鶴岡 大丞	ツルオカ オオスケ	

(20) 一般 団体形			
No.	氏名	フリガナ	チーム名
1	安座間 裕	アザマユタカ	玄武
	井口 和紘	イグチ カズヒロ	
	陶山 凱	スヤマ ガイ	
	川村 跳嵐	カワムラトラン	
2	池谷 政明	イケヤマサアキ	武徳会
	菊池 泰史	キクチダイチ	
	古橋 雄太	フルハシユウタ	

○選手エントリー一覧

(1)(21) 幼児		
藤本 錬	フジモト レン	練剛会
西村 昇馬	ニシムラ ショウマ	拳心会
田崎新太郎	タザキ シンタロウ	拳心会
志川 堅音	シガフ ケント	拳心会
松尾 湊太	マツオ ソウタ	拳心会
尼野いつ葉	アマノ イツハ	拳心会
大川 祿	オオカワ ロク	絆道場
河邑 嘉次	カワムラ ヨシツグ	朋心会
須藤 光希	ストウ ミツキ	朋心会
押川 紗莉	オシカワ サリ	朋心会
山西奈都美	ヤマニシ ナツミ	一般
(2)(22) 小学1, 2年生 女子		
堀川 絢乃	ホリカワ アヤノ	武徳会 B
朝倉 芹	アサクラ セリ	武徳会 B
小川 結子	オガワユウコ	練剛会
和田 弓依	ワダ ユイ	拳心会
芦葉 楓	アシバ カエデ	拳心会
齋藤 萌音	サイトウモエノ	絆道場
湯澤 光梨	ユザワ ヒカリ	朋心会
守屋 水結	モリヤ ミユ	朋心会
番匠 七海	バンショウ ナナミ	朋心会
山下 陽輝	ヤマシタ ヒカリ	一般
(3)(23) 小学3, 4年生 女子		
今江 美佑	イマエ ミウ	武徳会 B
弘山 紗菜	ヒロヤマ サナ	武徳会 B
倉持 花音	クラモチ カノ	武徳会 A
太田 芽依	オオタ メイ	武徳会 A
坂田 莉央	サカタ リオ	拳心会
和田 芽依	ワダ メイ	拳心会
山内 美桜	ヤマウチ ミオ	拳心会
佐久間遥米	サクマ ハルエ	絆道場
大川 夏菜	オオカワ ナツナ	絆道場
河邑みつえ	カワムラ ミツエ	朋心会
友田 晴七	トモダ ハナ	朋心会
山下七菜陽	ヤマシタ ナナヒ	一般
景本 莉音	カゲモト リオン	一般
(4)(24) 小学5, 6年生 女子		
松田 桃佳	マツダ モモカ	武徳会 A
大塚 恵真	オオツカエマ	武徳会 A
瀧井 千景	タキイ チカゲ	武徳会 A
山田 陽花	ヤマダ ヒナタ	武徳会 B
石井 はな	イシイ ハナ	総本部 B
坂口 杏梨	サカグチ アンリ	日新館
諸伏 凜	モロフシ リン	日新館
前川 楓菜	マエカワ カンナ	日新館
山本 莉菜	ヤマモト リナ	日新館
太田垣芳佳	オオタガキ ホノカ	練剛会
須藤 愛依	ストウ メイ	朋心会
(5)(25) 小学1年生 男子		
永野 陽介	ナガノ ヨウスケ	武徳会 A
越本 陽稀	コシモト ハルキ	練剛会
井戸 脩仁	イド シュウト	練剛会
岩瀬 悠	イワセ ユウ	練剛会
西村 匠翔	ニシムラ タクト	拳心会
山田 瑛介	ヤマダ エイスケ	拳心会
與那嶺皇輝	ヨナミネ オウキ	拳心会
井本 意人	イモト イト	拳心会
横山 慧	ヨコヤマ ケイ	拳心会
高崎陽名太	タカサキ ヒナタ	ゴルバニ塾
植田 晴哉	ウエダ ハルチカ	ゴルバニ塾
廣瀬 悠人	ヒロセ ユウト	絆道場
(6)(26) 小学2年生 男子		
尾上 楽	オノウエ ラク	武徳会 A
石栗 伶桜	イシグリ レオ	日新館
大西 波瑠	オオニシ ハル	練剛会
田牧 幸	タマキ ユキ	練剛会
益田 瑛太	マスダ エイタ	拳心会

池谷 尋斗	イケヤツ ヒロト	拳心会
岩井 律樹	イワイ リツキ	拳心会
緒方 笙太	オガタ ショウタ	拳心会
柴山 瑞生	シバヤマ ミズキ	拳心会
千葉 勇輝	チバ ユウキ	拳心会
宇田川義喜	ウダガワ ヨシキ	拳心会
川島 壮介	カワシマ ソウスケ	拳心会
辻 慶人	ツジ ヨシト	拳心会
下島 康廉	シモジマ コウレン	拳心会
平 篤人	ヒラ アツト	拳心会
大道 葵仁	オオミチ アオト	ゴルバニ塾
河邑 嘉邦	カワムラ ヨシクニ	朋心会
須藤 夢希	ストウ ヨシキ	朋心会
江副 俊明	エゾエ トシアキ	朋心会
景本 湊和	カゲモト ソウワ	一般
高室 昊希	タカムロ コウキ	一般
佐藤 優	サトウ ユウ	一般
梅原健太郎	ウメハラ ケンタロウ	一般
(7)(27) 小学3年生 男子		
坂井 勝将	サカイ ショウスケ	武徳会 B
滑川 悠人	ナメカワ ヒサト	武徳会 B
西村 拓真	ニシムラ タクマ	武徳会 B
柳澤 壮太	ヤナギサワ ソウタ	武徳会 B
大塚 啓剛	オオツカ ケイゴ	武徳会 A
坂田 旬	サカタ シュン	武徳会 A
石川 達也	イシカワ タツヤ	武徳会 A
前田 蓮	マエダ レン	武徳会 B
高野 湊太	タカノ ソウタ	武徳会 B
伊庭 丈羽	イバ ジョウ	武徳会 A
吉岡岬々人	ヨシオカ ヒビト	日新館
市原 遥大	イチハラ ハルト	日新館
高室 京佑	タカムロ キョウスケ	練剛会
風間 瑠空	カザマ ルア	拳心会
秋山 栞平	アキヤマ キッペイ	拳心会
天川 日向	アマカワ ヒナタ	拳心会
伊東 諒介	イトウ リョウスケ	拳心会
豊吉 怜央	トヨシ レオ	拳心会
柴田 想真	シバタ ソウマ	拳心会
渡辺 瑛良	ワタナベ エイラ	ゴルバニ塾
鶴岡 大丞	ツルオカ オオスケ	ゴルバニ塾
高崎 奈月	タカサキ ナツキ	ゴルバニ塾
遠藤 颯太	エンドウ ソウタ	絆道場
永易 湊	ナガヤス ミナト	絆道場
永幡 柊宥	ナガハタ シュウスケ	朋心会
大槻飛奈太	オオツキ ヒナタ	一般
堤 悠翔	ツツミ ハルキ	一般
加藤 陸翔	カトウ リクト	一般
(8)(28) 小学4年生 男子		
角田 皓星	ツノダ コウセイ	武徳会 A
永井 千樹	ナガイ カズキ	武徳会 A
森 映人	モリ エイト	武徳会 A
松田 結翔	マツダ ユウト	武徳会 A
松井 健	マツイ タケル	日新館
諸伏 大和	モロフシ ヤマト	日新館
安井 健祐	ヤスイ ケンスケ	練剛会
濱田 桂毅	ハマダ ケイキ	練剛会
松井 惺大	マツイ セイタ	練剛会
千葉 大輝	チバ ダイキ	拳心会
金子 陸玖	カネコ リク	拳心会
江副 凌大	エゾエ リョウタ	拳心会
近岡 佳真	チカオカ ケイシン	ゴルバニ塾
小井口大樹	コイグチ ダイキ	絆道場
渡邊 悠人	ワタナベ ハルト	絆道場
木下 暁	キノシタ アキラ	一般
佐藤 志春	サトウ モトハル	一般
(9)(29) 小学5年生 男子		
阿部 晃誠	アベ コウセイ	武徳会 A
倉持 海音	クラモチ カイト	武徳会 A

王 遠碩	オウ エンセキ	武徳会 B
相澤 永馬	アイザワ ハルマ	武徳会 A
石栗 青空	イシグリ ソラ	日新館
鈴木 佑和	スズキ ユウワ	日新館
山中 汐透	ヤマナカ セスク	日新館
大西 瑠夏	オオニシ ルカ	練剛会
伊東 遼人	イトウ ハルト	練剛会
猿渡 康平	サルワタリ コウヘイ	練剛会
足立 琉志	アダチ リュウジ	拳心会
神田 結丞	カンダ ユイスケ	拳心会
森 新太	モリ アラタ	拳心会
富岡賢太郎	トミオカ ケンタロウ	拳心会
金子 福	カネコ フク	拳心会
山岡 俊斗	ヤマオカ シュント	拳心会
水越健太郎	ミズコシ ケンタロウ	ゴルバニ塾
相良聡太郎	サガラ ソウタロウ	絆道場
先崎 惺永	センザキ セナ	朋心会
長田 怜大	ナガタ リョウタ	朋心会
武藤 謙苺	ムトウ ケンシン	朋心会
高室 智弘	タカムロ トモヒロ	一般
水上 慶人	ミズカミ ヨシト	一般
浅井 和希	アサイ カズキ	一般
(10)(30) 小学6年生 男子		
大須賀康朗	オオスカ ヤスアキ	武徳会 A
西 祐輝	ニシ ユウキ	武徳会 A
猪瀬 康	イノセ コウ	日新館
加藤 永琉	カトウ エイリュウ	拳心会
柴田 想礼	シバタ ソライ	拳心会
谷口 奏太	タニグチ ソウタ	一般
塩野 蒸護	シオノ ショウゴ	一般
(11)(31) 中学生 女子		
高橋 唯	タカハシ ユイ	武徳会 B
本橋 春乃	モトハシ ハルノ	拳心会
浦上 小春	ウラガミ コハル	拳心会
池川あかり	イケガワ アカリ	絆道場
齋藤 志音	サイトウ ココノ	絆道場
井口 遥夏	イグチ ハルカ	絆道場
山崎 雪恋	ヤマザキ ユナ	朋心会
(12)(32) 中学生 男子		
佐久間 洸	サクマ コウ	武徳会 A
前田 翼	マエダ ツバサ	武徳会 A
鈴木 陸和	スズキ リクト	日新館
伊川 誠真	イカワ セイマ	練剛会
新村 仁勇	シンムラ ジンユウ	練剛会
我山 蒼翔	ガヤマ アオト	拳心会
我山 大智	ガヤマ ダイチ	拳心会
與那嶺琥雅	ヨナミネ クウガ	拳心会
窪崎 舜	クボサキ シュン	拳心会
清原 一竜	キヨハラ イリュウ	ゴルバニ塾
鶴岡 大晴	ツルオカ タイセイ	ゴルバニ塾
近岡 宏信	チカオカ ヒロノブ	ゴルバニ塾
伊藤 颯亮	イトウ ソウスケ	絆道場
小林 優汰	コバヤシ ユウタ	絆道場
渡邊 莉生	ワタナベ リオ	絆道場
川上 陽向	カワカミ ヒナタ	貴翔道場
湯澤 日向	ユザワ ヒュウガ	朋心会
水上 悠里	ミズカミ ユウリ	一般
塩野 篤宗	シオノ アツシ	一般
(13)(33) 少年 男子		
京嶋 空雅	キョウシマ クウガ	武徳会 A
片山 優真	カタヤマ ユウマ	武徳会 A
市川 修也	イチカワ シュウヤ	日新館
植木 健介	ウエキ ケンスケ	日新館
河内 賢斗	カワチ ケント	絆道場
(14)(34) 一般男子 有級		
阿部 英明	アベ ヒデアキ	武徳会 A
松田 吉広	マツダ ヨシヒロ	武徳会 A
荒木 剛	アラキ ゴウ	武徳会 B

藤本 剛志	フジモト タケシ	練剛会
池川 真人	イケガワ マサト	絆道場
谷 慎一	タニ シンイチ	絆道場
平田 大貴	ヒラタ ダイキ	貴翔道場
番匠 慎司	バンショウ シンジ	朋心会
高橋 龍生	タカハシ リュウキ	朋心会
梅田 志温	ウメダ シオン	日大
阪本 朗仁	サカモト アキヒト	日大
須田 一輝	スダ カズキ	日大
一司 和紘	イチシ カズヒロ	日大
(15)(35) シニア 女子		
益田加代子	マスダ カヨコ	拳心会
志川早和子	シガワ サワコ	拳心会
我山 早苗	ガヤマ サナエ	拳心会
中野 優子	ナカノ ユウコ	拳心会
富岡 聡子	トミオカ アキコ	拳心会
横山 佐和	ヨコヤマ サワ	拳心会
石原 朋子	イシハラ トモコ	拳心会
高崎 智美	タカサキ トモミ	ゴルバニ塾
谷 奈菜	タニ ナナ	絆道場
海老澤あきつ	エビサワ アキツ	朋心会
水上 麻里	ミズカミ マリ	一般
梅津 三枝	ウメヅ ミエ	一般
(16)(36) シニア 男子		
小熊 宏樹	オグマ ヒロキ	武徳会 A
吉田 昌弘	ヨシダ マサヒロ	日新館
新村 直彦	シンムラ ナオヒコ	練剛会
會田 一夫	アイダ カズオ	練剛会
覺來 廣之	カクライ ヒロユキ	拳心会
名尾 仁志	ナオ ヒトシ	拳心会
足立 崇之	アダチ タカユキ	拳心会
関根 良知	セキネ ヨシトモ	ゴルバニ塾
高崎 健一	タカサキ ケンイチ	ゴルバニ塾
水越 弘忠	ミズコシ ヒロタダ	ゴルバニ塾
植田 勝行	ウエダ カツユキ	ゴルバニ塾
伊藤 元	イトウ ハジメ	絆道場
塩川 貴久	シオカワ タカヒサ	貴翔道場
竹下 晃澄	タケシタ アキスミ	朋心会
水上 昌弘	ミズカミ マサヒロ	一般
千葉 忠敬	チバ タダタカ	武徳会 B
(17)(37) 一般 女子		
森 有紀	モリ ユキ	拳心会
富岡 七海	トミオカ ナナミ	拳心会
久保田 歩	クボタ アユミ	ゴルバニ塾
森永うらら	モリナガ ウララ	朋心会
湯澤 葵	ユザワ アオイ	朋心会
大西 悠里	オオニシ ユウリ	日大
三本木陽芽	サンボンギ ヒメ	日大
三輪美月姫	ミツ ミズキ	日大
郭 ハイン	カク ハイン	日大
(18)(38) 一般男子 有段		
安座間 裕	アザマ ユタカ	武徳会 B
入澤 優太	イリサワ ユウタ	武徳会 B
川村 跳嵐	カワムラ トラン	武徳会 B
池谷 政明	イケヤ マサアキ	武徳会 A
菊池 泰史	キクチダ イチ	武徳会 A
陶山 凱	スヤマ ガイ	武徳会 A
陶山 嵐	スヤマ ラン	武徳会 A
井口 和紘	イグチ カズヒロ	武徳会 A
デロゲー ダスン	デロゲー ダスン	練剛会
中島 穂	ナカジマ ミノル	貴翔道場
佐原 進太	サハラ シンタ	拳心会
緑川 翼	ミドリカワ ツバサ	拳心会
高橋 諒介	タカハシ リョウスケ	拳心会

練馬区空手道連盟 構成団体

●国際玄制流空手道連盟武徳会

会長・首席師範：土佐樹誉彦
師範：田端将之・安楽信一
指導員：陶山可奈子・井口和紘・柳澤剛・生田目仁・木村秀雄

東京都本部大泉道場：
〒178-0063 練馬区東大泉 3-16-5 妙延寺内（火・土）
TEL&FAX：048-465-7649

上石神井空手道教室：上石神井体育館（木）

●全日本空手道連盟系東会大泉支部 日新館

館長：加藤朋憲
師範：新井敏仁
指導員：鈴木浩之・青木孝之・前川敦史 事務局：青木孝之

〒178-0061 練馬区大泉学園町 5-18-7（本部道場）
TEL：03-3922-6423
道場 03-3925-0644
事務局 03-3921-6324

●日本大学藝術学部剛柔流空手道部

最高師範：山口剛史
相談役：長部純平 事務局長：大深健一郎
監督：生井將雄

日本大学藝術学部
〒176-8525 練馬区旭丘 2-42-1
e-mail nichigei.karatebu@gmail.com
HP <https://nichigei-karatebu.jp/>

●日本空手道練剛会（剛柔流）

師範：守田俊介
師範代：星野健太郎・田中温良
指導員：五十嵐慶太・渡邊安弘・野上昭宏・小木曾聡

本部道場：中村中学校体育館（火・土）
〒176-0025 東京都練馬区中村南 1-32-21
携帯 080-8433-2081
クラブプラッツ空手道教室：（主催：特定非営利活動法人豊玉・中村地域スポーツクラブ）
〒176-0025 練馬区中村南 1-2-32
中村南スポーツ交流センター内（水・土）TEL/FAX：03-5848-9151

●尚心派系東流空手道拳心会

会長：横瀬幸男
師範：蛭間一雅・佐々木祐兒
師範代：柴田洋平
指導員：猪越光政・野田ルミ・柚木容・島俊一・名尾仁志・河内晋太郎・覺來廣之

本部道場拳心館
〒179-0073 練馬区田柄 4-12-7
TEL 03-3825-6006 FAX03-3825-6010
email info@karate-do.co.jp
支部道場 南島山道場、仙川入間道場

●全日本空手道連盟和道会 ゴルバニ塾

師範：ゴルバニ・マジッド
指導員：久保田 歩

大泉学園町体育館（金）
〒178-0061 練馬区大泉学園町 5-14-24
大泉学園地区区民館（日）
〒178-0061 練馬区大泉学園町 8-9-5
大泉桜学園 練馬区大泉学園町 9丁目 2-1

●公益社団法人 日本空手協会練馬支部 絆道場

師範：高瀬竜一
師範代：高瀬由夏
指導員：齋藤庸平・西村賢一・齋藤 彩・工藤修平・渡邊拓也

北原小体育館
〒177-0032 練馬区谷原 4-9-1
TEL：090-8725-3660
練馬支部絆道場

●一般社団法人 全日本空手道剛柔会 貴翔道場

最高師範：山口剛史
館長・師範：土屋貴司
助教：加藤晴敏・小笠原一馬 事務局長：小林幸彦
指導員：古河井理温・野田佑希・今井 聡

事務局
〒179-0075 練馬区高松 4-7-21
TEL：03-5934-3386
e-mail kishoudojo@gmail.com
<http://www.karatedo.co.jp/goju-ryu/>

●尚心派系東流空手道拳心会支部 朋心会

代表指導者：高橋朋子
指導員：山崎由美子

団体所在地
〒179-0072 練馬区光が丘 2-4-8-806
E-mail:tomoshinkai2013@gmail.com
HP <https://www.tomoshinkai.com/>

種 目	予選ラウンド	繰り返し	決勝ラウンド	繰り返し
(1) 幼児(年中・年長のみ) 形	基本形のみとし、決勝まで同一形を続けてよい			○
(2) 小学1、2年生女子 形	基本形	○	自由、予選以外の形	○
(3) 小学3、4年生女子 形	基本形	○	自由、予選以外の形	○
(4) 小学5、6年生女子 形	基本形	○	自由、予選以外の形	○
(5) 小学1年生男子 形	基本形	○	自由、予選以外の形	○
(6) 小学2年生男子 形	基本形	○	自由、予選以外の形	○
(7) 小学3年生男子 形	基本形	○	自由、予選以外の形	○
(8) 小学4年生男子 形	基本形	○	自由、予選以外の形	○
(9) 小学5年生男子 形	基本形	○	自由、予選以外の形	○
(10) 小学6年生男子 形	基本形	○	自由、予選以外の形	○
(11) 中学生女子 形	基本形	○	自由、予選以外の形	○
(12) 中学生男子 形	基本形	○	自由、予選以外の形	○
(13) 少年男子 形	基本形	○	自由、予選以外の形	○
(14) 一般男子有級 形	基本形	○	自由、予選以外の形	○
(15) シニア女子(35歳以上) 形	基本形	○	自由、予選以外の形	○
(16) シニア男子(40歳以上) 形	基本形	○	自由、予選以外の形	○
(17) 女子(少年女子以上) 形	基本形・全空連指定形(第1・第2)	○	自由、予選以外の形	○
(18) 一般男子有段 形	全空連指定形(第1・第2)	○	自由、予選以外の形	×
(19) 小学生 団体形	自由 決勝まで同一形を続けてよい			○
(20) 一般 団体形	自由 決勝まで同一形を続けてよい			○

※予選ラウンドとは表彰対象以前の段階をいう ※基本形(流派のバリエーションを認める)

種 目	時 間	勝負(差)	ニューメンホー (IV以降)	拳サポーター	セフティカップ	胴プロテクター	インステップ シンガード
(21) 幼児(年中・年長のみ) 組手	1分30秒	4P差	○	○	—	○	任意
(22) 小学1、2年生女子 組手	1分30秒	4P差	○	○	—	○	任意
(23) 小学3、4年生女子 組手	1分30秒	4P差	○	○	—	○	任意
(24) 小学5、6年生女子 組手	1分30秒	4P差	○	○	—	○	任意
(25) 小学1年生男子 組手	1分30秒	4P差	○	○	△*	○	任意
(26) 小学2年生男子 組手	1分30秒	4P差	○	○	△*	○	任意
(27) 小学3年生男子 組手	1分30秒	4P差	○	○	○	○	任意
(28) 小学4年生男子 組手	1分30秒	4P差	○	○	○	○	任意
(29) 小学5年生男子 組手	1分30秒	4P差	○	○	○	○	任意
(30) 小学6年生男子 組手	1分30秒	4P差	○	○	○	○	任意
(31) 中学生女子 組手	1分30秒	4P差	○	○	—	○	任意
(32) 中学生男子 組手	1分30秒	4P差	○	○	○	○	任意
(33) 少年男子 組手	2分	4P差	○	○	○	○	任意
(34) 一般男子有級 組手	2分	4P差	○	○	○	○	任意
(35) シニア女子(35歳以上) 組手	2分	4P差	○	○	—	○	任意
(36) シニア男子(40歳以上) 組手	2分	4P差	○	○	○	○	任意
(37) 女子(少年女子以上) 組手	2分	4P差	○	○	—	○	任意
(38) 一般男子有段 組手	2分	4P差	○	○	○	○	任意
(39) 小学生 団体組手	1分30秒	4P差	○	○	△*	○	任意
(40) 一般男子 団体組手	2分	4P差	○	○	○	○	任意

※新ルールでは行いません 1, 団体戦: 一般男子は勝敗が決したら終了する。ただし小学生は全試合行う。

2, 拳サポーター: 赤・青のJKF・WKF認定品とする 小学生以下はリバーシブルか赤青グローブ

3, セフティカップ: 小学生3年生以上は空手着の中に着用する。*小学生2年生以下は任意。 4, 胴プロテクター: 小学生1・2年・幼児は空手着の外でも可

5, 10秒ルール: 採用しない 6, インステップ・シンガード: 任意とする 但しJKF・WKF認定品とする

7, メンホー: NO. IV以降の物を使用する(注1・2・3は不可とする) 8, 投げ技: 投げ技は禁止とする。ルールに則った技でも投げたらC1を科す

東京2025デフリンピック

2025.11.15_{SAT} - 26_{WED}

デフリンピック選手を
応援しよう!



2025デフリンピック
大会ポータルサイト



デフリンピックのロゴ



TOKYO 2025
25TH SUMMER DEAFLYMPICS
大会エンブレム

デフリンピックとは

デフリンピックとは、デフ+オリンピックのこと。

デフ(Deaf)とは、英語で「耳が聞こえない」という意味です。

デフリンピックは国際的な「ろう者のためのオリンピック」なのです。

国際ろう者スポーツ委員会(ICSD)が主催し、4年毎に開催されるデフアスリートを対象とした国際総合スポーツ競技大会です。第1回は、1924年にフランスのパリで開催されました。

東京2025デフリンピックは、100周年の記念すべき大会であり、日本では初めての開催になります。

ルールはオリンピックとほぼ同じ、審判の合図や音声を光やサインで知らせる

空手競技は
東京武道館で
行われます



審判員の合図をランプで知らせる



勝負始めのサイン



あとしばらくを知らせるサイン

選手が「目」でわかるように、様々な工夫が整えられています



前大会は朋心会の選手が銅メダルを獲得

2022年5月にブラジルで開催された、

第24回夏季デフリンピック競技大会(ブラジル)では、

朋心会の湯澤葵選手が、女子組手-55kgで銅メダルを獲得しました。同じく、朋心会の高橋朋子先生は日本代表チームの監督として派遣され、日本代表選手全員がメダル獲得という好成績を残しました。

朋心会(ともしんかい)は、日本手話で教える空手道教室で、練馬区空手道連盟に加盟している団体です。聞こえない選手が稽古に励んでいます。

練馬区空手道連盟は
デフリンピックを応援しています